



**RENAULT**  
La vie, avec passion

# Nouvelle Renault MEGANE R.S.





MEGANE R.S.



Un design sorti des stands





## La compétition dans les veines

Nouvelle Renault MEGANE R.S. impressionne. Ses ailes élargies de 60 mm, son bouclier spécifique avec lame F1 à l'avant et large diffuseur arrière réveillent votre instinct de pilote. Bien campée sur des jantes 18 ou 19 pouces, elle arbore une face avant équipée de feux à LED renforcés par le multi-éclairage additionnel R.S. Vision. Échappement central, extracteurs d'air latéraux, large becquet arrière et teinte exclusive Orange Tonic, Nouvelle Renault MEGANE R.S. affirme son design pensé pour la performance.











## Cockpit sportif

À l'intérieur, l'habitacle Gris Carbone agrémenté de touches de rouge donne instantanément l'envie de prendre les commandes. Les sièges baquets Alcantara au maintien parfait, le volant cuir et le tableau de bord personnalisable invitent au pilotage. Quant au levier de vitesse raccourci\* et au pédalier aluminium, ils vous plongent dans une nouvelle dimension, celle de la sportivité R.S.

\* Uniquement sur boîte de vitesse manuelle.





## 40 ans de passion

Au sommet de la compétition automobile depuis 40 ans, nos ingénieurs expérimentent sur circuit les solutions qui équipent Nouvelle Renault MEGANE R.S. Efficacité, qualité de freinage, tenue de route renforcée, fiabilité mécanique, mais aussi télémétrie embarquée, palettes au volant et «Launch Control», les héritages de ce championnat d'exception ne se comptent plus!







Des technologies  
au service de la performance











1.

## Efficacité et performance

Le savoir-faire de Renault Sport, dans l'adaptation des technologies de la compétition automobile pour les véhicules sportifs de série, offre à Nouvelle Renault MEGANE R.S. des équipements au meilleur niveau du segment et de nombreuses aides à la conduite pour un usage sur tout type de route et en toutes circonstances.

**1. Suspensions à butées de compression hydrauliques :** grâce à l'ajout des 4 butées de compression hydrauliques, les amortisseurs absorbent mieux les chocs. Cette technologie apporte des résultats spectaculaires en termes de progressivité, de confort et de performances.

**2. Nouveau différentiel Torsen® à glissement limité :** associé au châssis Cup, il se dote d'un taux de transfert dissymétrique en accélération et en décélération pour améliorer la motricité et la vitesse de passage en virage.



Phase d'accélération

Phase de décélération

2.

Moteur 4 cylindres  
1,8l - 280 ch / 390 Nm

R.S. Monitor  
télémetrie embarquée

R.S. Vision

Train avant à pivot indépendant

Différentiel à glissement limité  
(châssis Cup)

4 butées hydrauliques  
de compression

Boîte de vitesses  
manuelle et EDC

4CONTROL

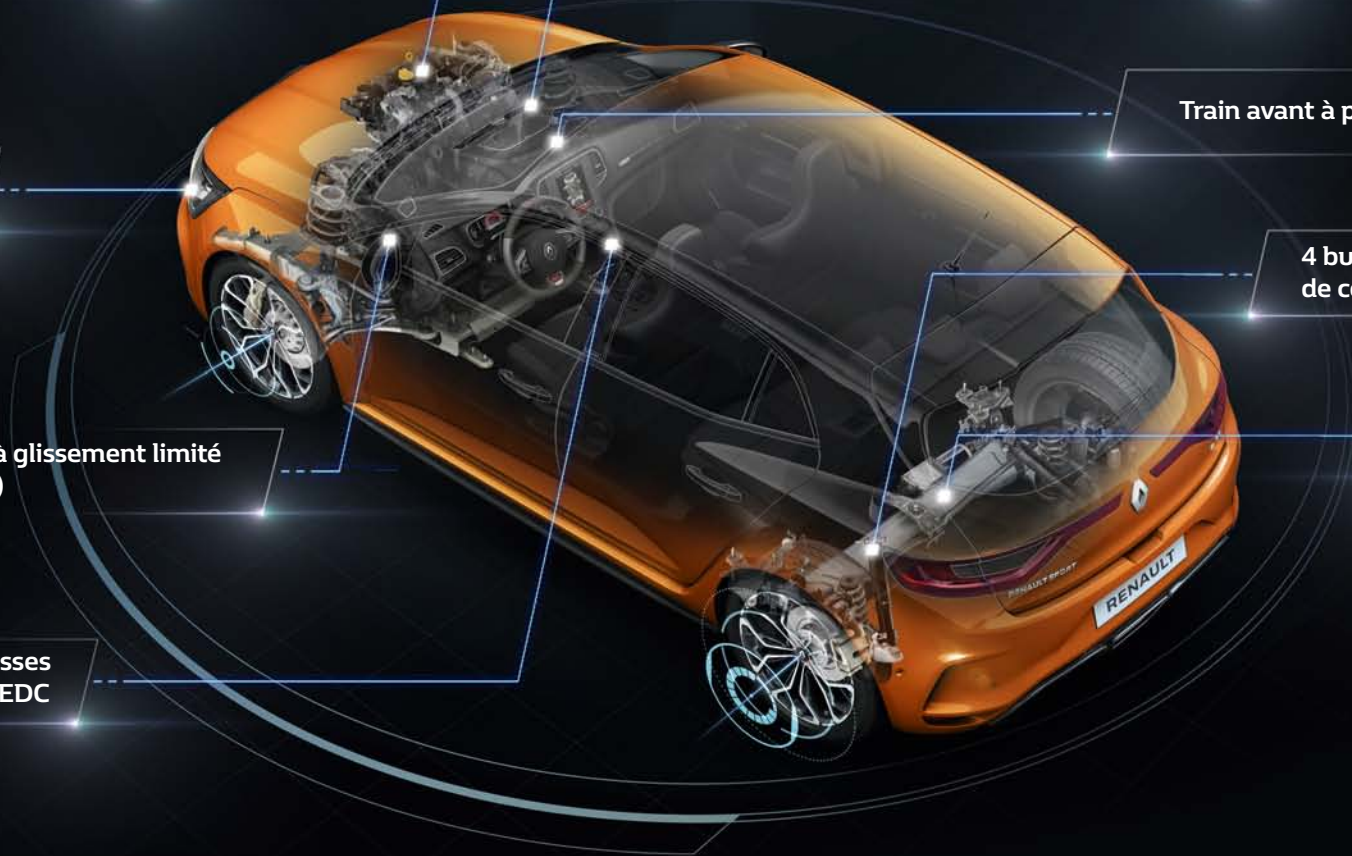



RENAULT

MEGANE

R.S.





## Agilité et stabilité

Trajectoires affûtées, tenue de route optimisée, la technologie 4CONTROL avec ses 4 roues directrices rend votre pilotage sûr et précis. À basse vitesse, le système braque les roues arrière dans le sens inverse des roues avant. Au-delà de 60 km/h (de 100 km/h en mode Race), les quatre roues pivotent dans le même sens. La maîtrise de la route et le plaisir de conduite en toutes circonstances.

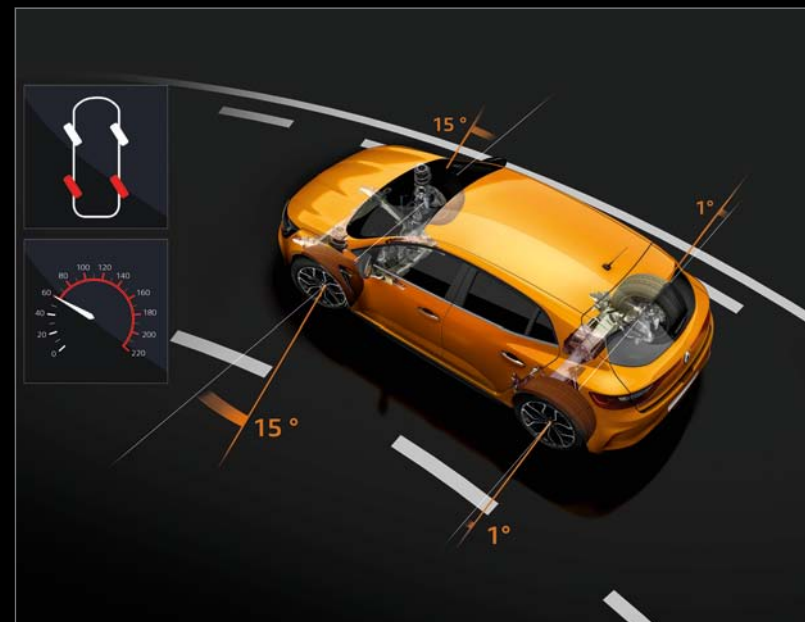
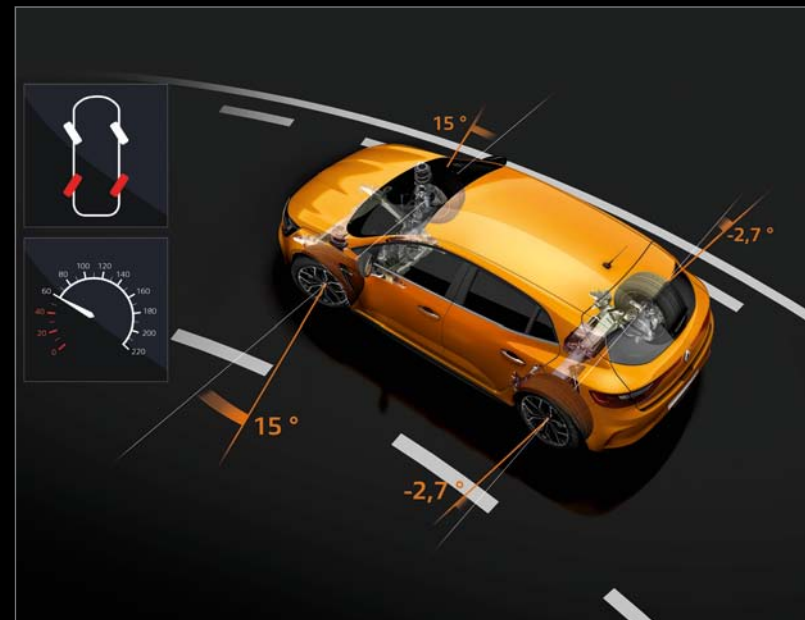





## Visualisez, analysez et partagez vos performances

Vos talents de pilote méritent d'être reconnus, mémorisés, analysés! La télémétrie embarquée R.S. Monitor vous permet de visualiser en temps réel les paramètres de votre véhicule et de votre pilotage sur l'écran R-LINK2.

En complément, la nouvelle télémétrie R.S. Monitor Expert vous permet d'utiliser une caméra pour filmer vos exploits sur circuit, de les associer à la télémétrie R.S. Monitor et de les partager sur les réseaux sociaux.

Vous pouvez compléter l'analyse et comparer l'ensemble de vos données, en vous rendant sur le site [www.renaultsport.com/rsp](http://www.renaultsport.com/rsp)

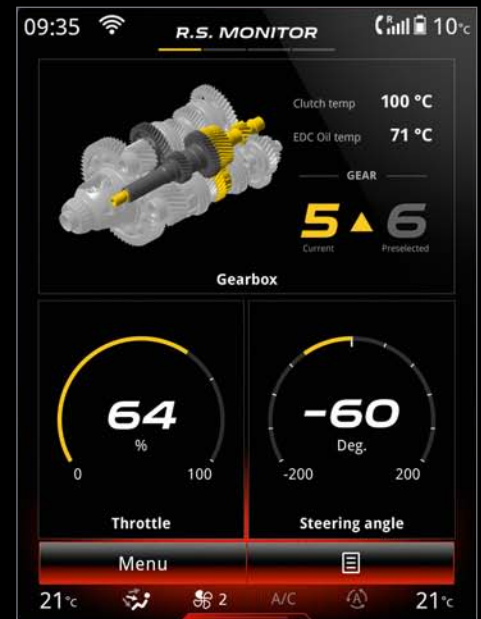





## Mode Race : visez la pole position

Utilisez le R.S. Drive pour choisir votre mode de pilotage (Neutral, Sport ou Race) et adapter la cartographie de la boîte de vitesses, le comportement de l'ESP, de la direction et la sensibilité de la pédale d'accélérateur. Jouez des palettes pour passer les vitesses ultra rapidement.

Sur circuit, ressentez l'exaltation d'un départ de Grand Prix avec le « launch control » : mode Race ou Sport, pied gauche sur le frein, pied droit sur l'accélérateur, il vous suffit de lâcher la pédale de frein pour vivre une montée d'adrénaline époustouflante.



### Launch control







## Sportive et sûre à la fois

Grâce aux multiples aides à la conduite dont elle est équipée, Nouvelle Renault MEGANE R.S. marie sereinement sport et sécurité. Elle dispose aussi de l'afficheur de vitesse tête haute, de l'aide au parking avant et arrière, de la caméra de recul, de l'alerte de survitesse ou encore de l'assistance au freinage actif d'urgence. Un pedigree impressionnant !

**1. R.S. Vision :** en regroupant les fonctions de feux de position, projecteurs longue portée, projecteurs antibrouillard et éclairage de l'intérieur des virages, R.S. Vision offre un éclairage haute performance.

**2. Avertisseur d'angles morts :** grâce aux capteurs installés de chaque côté des pare-chocs avant et arrière, le système vous informe de la présence d'un véhicule dans son périmètre de détection.

**3. Alerte au franchissement de ligne :** activée dès lors que vous roulez au-delà de 70 km/h, cette fonction vous alerte si vous franchissez une ligne continue ou discontinue sans enclencher votre clignotant.

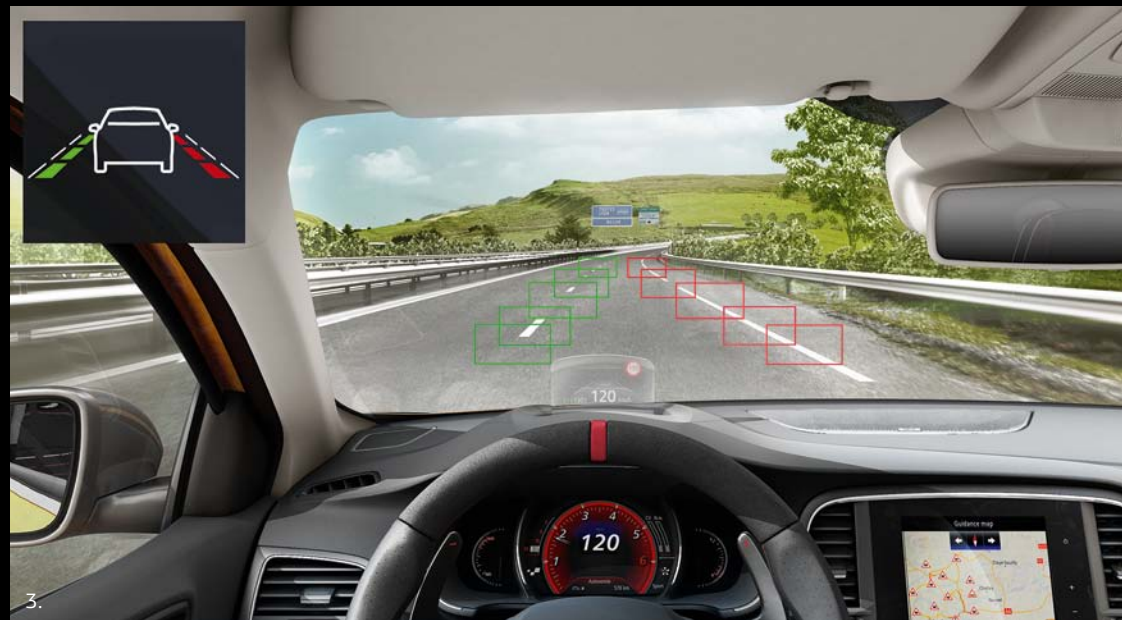







# Carlab

**Chromo zone** Les couleurs de MEGANE R.S.

**Atelier créatif** Les ambiances et selleries intérieures

**Jantes** Un style assuré

**Dimensions** Volumes et plans cotés

**Roue libre** Les motorisations

**Équipements et options** La liste complète

**Accessoires** Les équipements qui signent un style



# CARLAB Chromo Zone

Orange Tonic

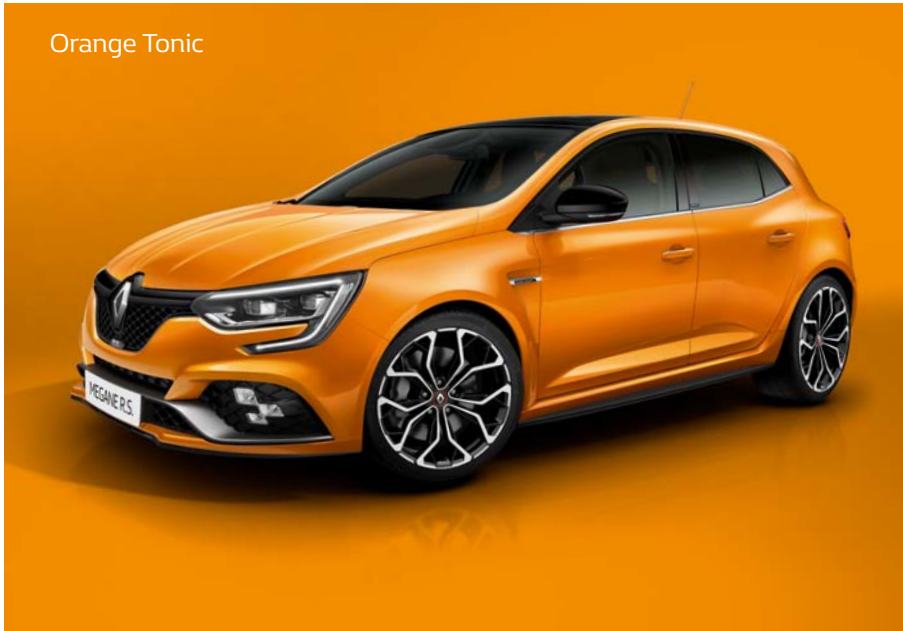

Jaune Sirius



Rouge Flamme



Blanc Glacier



Gris Platine



Gris Titanium



Blanc Nacré



Noir Étoilé





## TECHNOLOGIES RENAULT SPORT

- Bouton d'activation R.S. Drive
- Châssis Sport avec 4 butées hydrauliques de compression
- Renault MULTI-SENSE (choix de 5 modes de conduite)
- Système 4CONTROL avec 4 roues directrices
- Système de départ arrêté Launch Control (uniquement avec boîte EDC)
- Système de rétrogradage avancé Multichange down (uniquement avec boîte EDC)

## DESIGN EXTERIEUR

- Ailes avant élargies R.S. avec grilles d'air et marquage Renault Sport
- Ailes arrière élargies R.S.
- Bavolets R.S. avec effet fond plat
- Becquet arrière R.S.
- Bouclier avant spécifique élargi avec lame F1 Gun Metal Grey, grilles de calandre nid d'abeilles avec marquage R.S.
- Bouclier arrière spécifique élargi avec diffuseur fonctionnel et échappement central
- Jantes alliage 18" Estoril Gun Metal Grey

- Nouvelle signature arrière R.S.
- Projecteurs R.S. VISION Full LED 3 fonctions (antibrouillard, cornering, longue portée)
- Projecteurs avant Full LED PURE VISION avec clignotant C-Shape intégré
- Rétroviseurs extérieurs Noir Étoilé

## DESIGN INTERIEUR

- Baguettes planche de bord et portes R.S.
- Éclairage d'ambiance sur les panneaux de portes avant et arrière
- Ciel de toit harmonie noir spécifique R.S. (sauf toit ouvrant)
- Pédalier et repose-pied aluminium
- Sellerie tissu R.S. Carbone Foncé et surpiqûres rouges
- Seuils de porte avant Renault Sport chromés
- Sièges sport R.S. avec appui-têtes intégrés
- Volant et pommeau de levier de vitesse en cuir\* Nappa perforé R.S. avec cache-airbag R.S.

## CONFORT

- Capteurs de pluie et de luminosité
- Carte Renault mains-libres avec fermeture à l'éloignement
- Climatisation automatique bi-zone avec capteur de toxicité et recyclage d'air
- Frein de parking assisté (uniquement avec boîte EDC)
- Rétroviseurs extérieurs électriques et dégivrants et rabattables électriquement
- Sièges avant chauffants
- Siège conducteur avec réglage lombaire
- Sièges conducteur et passager réglable en hauteur

## MULTIMEDIA

- Prises 12V à l'avant et à l'arrière
- R-LINK2 : système de navigation connecté avec écran capacitif 8,7" vertical, cartographie Europe, pré-équipement services connectés, compatible avec Android Auto™ et Apple CarPlay™
- Radio son numérique DAB

## SECURITE

- Airbags frontaux conducteur et passager adaptatifs (airbag passager déconnectable)
- Airbags latéraux bassin/thorax conducteur et passager avant
- Airbags rideaux de tête aux places avant et arrière
- Contrôle dynamique des trajectoires ESC et ABS avec aide au freinage d'urgence (ESC déconnecté avec le mode Race) trépéteurs de clignotant à LED intégrés aux rétroviseurs
- Système de freinage spécifique R.S.
- Système de surveillance de la pression des pneus

## SYSTEMES D'AIDE A LA CONDUITE

- Aide au parking arrière
- Aide au parking avant
- Alerte de distance de sécurité
- Alerte de franchissement de ligne
- Alerte de survitesse avec reconnaissance des panneaux de signalisation
- Caméra de recul
- Freinage actif d'urgence
- Régulateur / limiteur de vitesse





Sellerie Tissu



Sellerie Alcantara

## CARLAB Jantes



Estoril  
Gun Metal Grey 18"



Interlagos  
Full Black 19"



Interlagos  
diamantées noires 19"

## CARLAB Dimensions

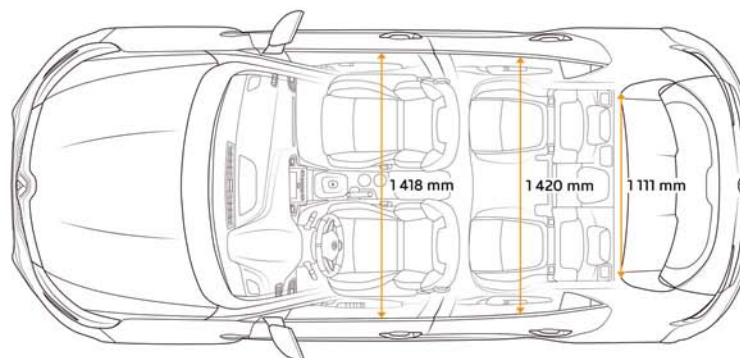
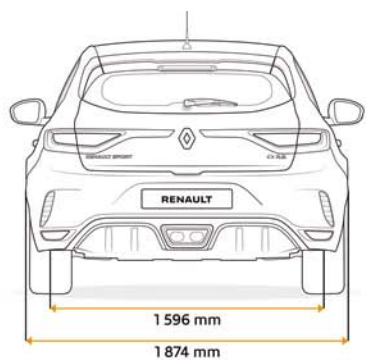
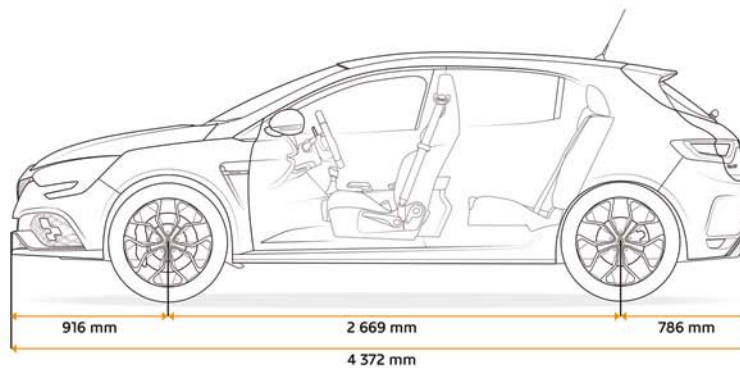
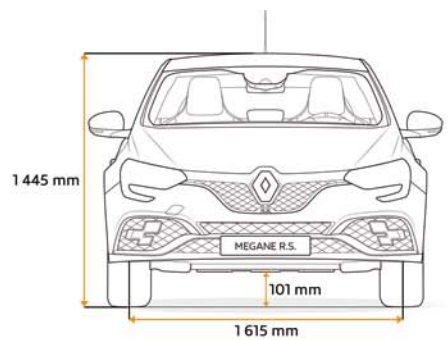

# CARLAB Roue libre

	TCe 280 EDC	TCe 280 BVM
<b>MOTEURS</b>		
Puissance fiscale	17 (en cours d'homologation)	17 (en cours d'homologation)
Type de carburant	Essence (SP95E10/SP98)	Essence (SP95E10/SP98)
Norme de dépollution	Euro 6b	Euro 6b
Type de moteur (injection / turbo)	4 cylindres turbo injection directe	4 cylindres turbo injection directe
Cylindrée (cm <sup>3</sup> )	1 798	1 798
Alésage x course (mm)	79,7x90,1	79,7x90,1
Nombre de cylindres / soupapes	16	16
Puissance maxi kW CEE (ch) au régime de (tr/min)	280 à 6000	280 à 6000
Couple maxi Nm CEE (m.kg) au régime de (tr/min)	390 à 2400	390 à 2400
Type de distribution	Chaîne	Chaîne
Volets pilotés	Non	Non
Filtre à particules	Non	Non
Stop & Start et récupération d'énergie au freinage	Oui	Oui

## BOÎTE DE VITESSES

Type de boîte de vitesses	Boîte automatique EDC à double embrayage	Boîte manuelle BVM
Nombre de rapports	6	6

## PERFORMANCES

Aérodynamique SCx (m <sup>2</sup> )	0,78	0,78
Vitesse maxi (km/h)	250	255
400m D.A. (s)	14	14
1000m D.A. (s)	25	25
0-100km/h (s)	5,8	5,8

## CONSUMMATIONS ET ÉMISSIONS\*

Cycle mixte (l/100km) - NEDC	6,9 (18") / 7 (19")	7,1 (18") / 7,2 (19")
CO <sub>2</sub> cycle mixte (g/km) - NEDC	155 (18") / 158 (19")	161 (18") / 163 (19")
Cycle urbain (l/100km) - NEDC	8,4 (18") / 8,5 (19")	9,1
Cycle extra-urbain (l/100km) - NEDC	6 (18") / 6,1 (19")	6 (18") / 6,1 (19")
Capacité du réservoir (l)	50	50

## LIAISON AU SOL - DIRECTION ET TRAINS

Direction assistée électrique	Oui	Oui
R-EPS Direction mécanique et crémaillère assistés électrique	Oui	Oui
Diamètre de braquage entre trottoirs (m, à 5 km/h)	10,3	10,3

## FREINAGE

Avant : disque ventilé Ø (mm)	355	355
Arrière : disque plein Ø (mm)	290	290
Frein de parking	Automatique	Manuel
Système d'assistance au freinage d'urgence	Oui	Oui
Système de contrôle de stabilité - ESC	Oui	Oui

## ROUES ET PNEUMATIQUES

Jantes/Homologation	J18/19	J18/19
Taille des pneumatiques de référence	235/40 R18 245/35 R19	235/40 R18 245/35 R19
Roues directrices	4	4
Kit gonflage	Série	Série
Roue de secours	Non	Non

## MASSES (kg)

Masse à vide (MIVODM) min	1430	1407
Maxi totale autorisée en charge (MMAC)	1930	1905
Masse totale roulante autorisée (MTR)	1930	1905
Maxi charge sur toit (kg)	80	80

\*La consommation de carburant, comme l'émission de CO<sub>2</sub>, est homologuée conformément à une méthode standard et réglementaire. Identique pour tous les constructeurs, elle permet de comparer les véhicules entre eux. La consommation en usage réel dépend des conditions d'usage du véhicule, des équipements et du style de conduite du conducteur. Pour optimiser la consommation, se référer aux conseils consultables sur [www.renault.fr](http://www.renault.fr)

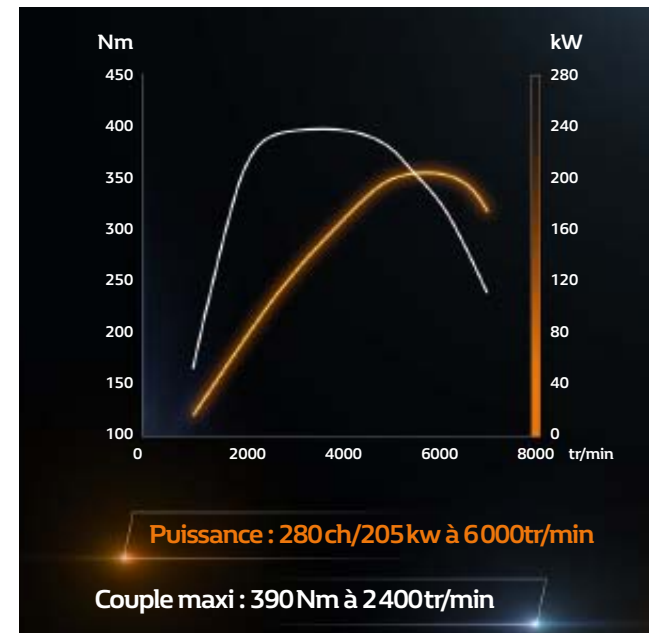



## TECHNOLOGIES RENAULT SPORT

Système 4CONTROL avec 4 roues directrices	●
Châssis Sport avec 4 butées hydrauliques de compression	●
Châssis Cup avec 4 butées hydrauliques de compression incluant différentiel à glissement limité Torsen, étriers de frein rouges, ressorts / amortisseurs spécifiques	Pack Cup
Bouton d'activation R.S. Drive	●
Renault MULTI-SENSE : choix des 5 modes de conduite incluant mode Race)	●
Multi-Change Down : système de rétrogradage avancé	●(EDC)
Palette au volant en aluminium	●(EDC)
Système de départ arrêté Launch Control	●(EDC)
Freins bi-matière avec bol alu (uniquement avec Pack Cup)	○
R.S. Monitor : affichage en temps réel des performances sur écran R-LINK2	○
R.S. Monitor Expert : inclus R.S. Monitor + boîtier d'enregistrement des données et compatibilité caméra + support de fixation téléphone	○

## DESIGN

### DESIGN EXTÉRIEUR

Ailes avant élargies R.S. avec grilles d'air et marquage Renault Sport	●
Ailes arrière élargies R.S.	●
Bouclier avant spécifique élargi avec lame F1 Gun Metal Grey, grilles de calandre nid d'abeilles avec marquage R.S.	●
Bouclier arrière spécifique élargi avec diffuseur fonctionnel et échappement central	●
Bavolets R.S. avec effet fond plat	●
Becquet arrière R.S.	●
Feux de jour arrière LED 3D Edge Light, allumés en permanence	●
Feux de jour à guide de lumière LED et effet 3D	●
Jantes alliage 18" Estoril Gun Metal Grey	●
Jantes alliage 19" Interlagos Full Black	○
Jantes alliage 19" Interlagos diamantées noires	○
Lécheurs de vitre chromés	●
Nouvelle signature arrière R.S.	●
Peinture métallisée	○
Peinture métallisée spéciale	○
Peinture métallisée spéciale Renault Sport	○
Poignées de porte avec jonc chromé	●
Projecteurs R.S. VISION Full LED 3 fonctions (antibrouillard, cornering, longue portée)	●
Projecteurs avant Full LED PURE VISION avec clignotant C-Shape intégré	●
Rétroviseurs extérieurs Noir Étoilé	●
Séquence d'accueil Renault Sport à l'ouverture du véhicule avec éclairage de signature lumineuse	●
Séquence d'accueil à l'approche du véhicule avec éclairage de signature lumineuse, éclairage de sol et ambiance lumineuse	●
Toit ouvrant électrique (implique le ciel de toit blanc)	○
Vitres et lunette arrière surteintées	●

### DESIGN INTÉRIEUR

Ciel de toit harmonie noir spécifique R.S. (sauf toit ouvrant)	●
Seuils de porte avant Renault Sport chromés	●
Compteur TFT 7" avec matrice couleur avec affichage spécifique Renault Sport	●
Console centrale de rangement avec accoudoir	●
Éclairage d'ambiance sur les panneaux de portes avant et arrière	●
Pédalier et repose-pied aluminium	●
Sellerie Alcantara R.S. noire et surpiqures rouges	Pack Alcantara
Sellerie tissu R.S. carbone foncé et surpiqures rouges	●
Sièges sport R.S. avec appuis-têtes intégrés	●
Volant et pommeau de levier de vitesse en cuir Nappa perforé R.S. avec cache-airbag R.S.	●
Volant cuir et Alcantara R.S. avec cache-airbag R.S.	Pack Alcantara
Volant réglable en hauteur et en profondeur	●
Baguettes planche de bord et portes R.S.	●
Console centrale haute avec porte-gobelet et volet de fermeture	●

**CONFORT & MULTIMÉDIA****CONFORT**

Appuis-têtes avant /arrière réglables en hauteur	●
Banquette arrière rabattable 1/3-2/3	●
Capteurs de pluie et de luminosité	●
Carte Renault mains-libres avec fermeture à l'éloignement	●
Climatisation automatique bi-zone avec capteur de toxicité et recyclage d'air	●
Lève-vitres impulsionnels arrière	●
Lève-vitres impulsionnels avant	●
Plafonniers avant et arrière à LED	●
Rétroviseur intérieur électrochrome	●
Rétroviseurs extérieurs électriques et dégivrants	●
Rétroviseurs rabattables électriquement	●
Sièges avant chauffants	●
Siège conducteur avec réglage lombaires	●
Siège conducteur réglable en hauteur	●
Siège passager réglable en hauteur	●

**MULTIMÉDIA**

Bose® Sound System	○
Prises 12 V à l'avant	●
Prise 12 V à l'arrière	●
Radio numérique son DAB	●
R-LINK2 : système de navigation connecté avec écran capacitif 8,7" vertical, cartographie Europe, pré-équipement services connectés, compatible avec Android Auto™ et Apple Car Play™	●

**SÉCURITÉ ET AIDES À LA CONDUITE****SÉCURITÉ**

Airbags frontaux conducteur et passager adaptatifs (airbag passager déconnectable)	●
Airbags latéraux bassin /thorax conducteur et passager avant	●
Airbags rideaux de têtes aux places avant et arrière	●
Avertisseur d'angles morts	Pack Easy Parking
Condamnation automatique des ouvrants en roulant	●
Contrôle dynamique des trajectoires ESC et ABS avec aide au freinage d'urgence (ESC déconnecté avec le mode Race)	●
Easy Park Assist	Pack Easy Parking
Kit de réparation des pneus	●
Répétiteurs de clignotant à LED intégrés aux rétroviseurs	●
Système de fixations ISOFIX aux places latérales arrière	●
Système de freinage spécifique R.S.	●
Système de surveillance de la pression des pneus	●

**SYSTÈMES D'AIDE À LA CONDUITE**

Aide au parking arrière	●
Aide au parking avant	●
Affichage tête haute en couleur	○
Alerte de distance de sécurité	●
Alerte de franchissement de ligne	●
Alerte de survitesse avec reconnaissance des panneaux de signalisation	●
Caméra de recul	●
Freinage actif d'urgence	●
Régulateur /limiteur de vitesse	●
Régulateur de vitesse adaptatif	○
Aide au démarrage en côte	●
Frein de parking manuel	●(BVM)
Frein de parking assisté	●(EDC)

● : série; ○ : option





**1. Antenne requin.** Apportez une touche sportive avec cette antenne parfaitement intégrée à la ligne de votre véhicule.

**2. Tapis textile R.S.** Il assure une protection totale du sol de l'habitacle. Sur mesure, spécialement conçu pour le véhicule, il se fixe simplement sur deux clips sécuritaires et n'interfère pas avec les pédales. Facile d'entretien.

**3. Ecrus antivols.** Ils assurent une protection contre le vol des roues et des pneus pour vous offrir une quiétude totale. Résistent très fortement à la torsion ou aux tentatives d'effraction.

**4. Bouchon de valves R.S.** Personnalisez encore plus vos jantes! Ces bouchons les protègent des chocs. Outre ce rôle utilitaire, ils peuvent aussi avoir une fonction de personnalisation, une gamme de bouchons décoratifs sont disponibles.

**5. Support caméra sport GoPro.** Fan de sport automobile? Emportez votre caméra GoPro avec vous en voiture. Attachez-la sur le pare-brise ou la carrosserie avec les fixations ventouses. Filmez vos trajets et réalisez des prises de vues à couper le souffle.





MEGANE R.S.



Nouvelle Renault MEGANE R.S.

Domptez chaque virage



Prolongez l'expérience Renault MEGANE R.S.  
sur [www.renault.fr](http://www.renault.fr)

Tout a été fait pour que le contenu de la présente publication soit exact et à jour à la date d'impression. Ce document a été réalisé à partir de préséries ou de prototypes. Dans le cadre de sa politique d'amélioration continue des produits, Renault se réserve le droit, à tout moment, d'apporter des modifications aux spécifications et aux véhicules et accessoires décrits et représentés. Ces modifications sont notifiées aux concessionnaires Renault dans les meilleurs délais. Selon les pays de commercialisation, les versions peuvent différer, certains équipements peuvent ne pas être disponibles (de série, en option ou en accessoire). Veuillez consulter votre concessionnaire local pour recevoir les informations les plus récentes. En raison des limites des techniques d'impression, les couleurs reproduites dans le présent document peuvent légèrement différer des couleurs réelles de la peinture ou des matières de garniture intérieure. Tous droits réservés. La reproduction sous quelque forme ou par quelque moyen que ce soit de tout ou partie de la présente publication est interdite sans l'autorisation écrite préalable de Renault.

Renault recommande 