



A3 facelift

A3 / A3 Sportback / A3 Berline

Tarif au 08.12.2016
Mise à jour du 03.02.2017

Vorsprung durch Technik 

myAudi

» Profitez d'une plateforme riche en fonctionnalités.

En tant que futur client,

grâce à myAudi vous serez informé des dernières actualités de la marque et retrouverez toutes les informations utiles pour préparer l'achat de votre Audi : catalogues, tarifs, configurations sauvegardées, demande d'essai...

Lorsque vous serez client,

grâce à myAudi vous profiterez de conseils vidéo pour maîtriser votre Audi, vous pourrez gérer l'entretien de votre Audi en ligne (historique, prises de rendez-vous), paramétrer vos services Audi connect et bénéficier de nombreuses attentions...



Découvrez en vidéo la richesse des fonctionnalités de votre espace myAudi depuis votre smartphone



ou sur my.audi.com

Design luxe [WCF]
+5 500 €
(soit +50 €/mois)



Design [DES]
+2 600 €
(soit +50 €/mois)



S line [WCE]
+2 900 €
(soit +50 €/mois)



Sport [SPO]
+2 600 €
(soit +50 €/mois)



Business line⁽¹⁾
[WBL]
+2 200 €

A3 [BAS]

(1) Finition Business line réservée aux personnes morales (à l'exclusion des entités exerçant une activité de commercialisation ou de location courte durée d'automobiles et hors catégories juridiques INSEE n° 6. Exemple : sociétés civiles, groupement fonciers, etc.).

	Puissance	Transmission	Émissions CO ₂ (g/km) ⁽²⁾	Puissance fiscale ⁽²⁾ (CV)	A3 [BAS]		Business line ⁽²⁾ [WBL]		Sport [SPO]		Design [DES]		S line [WCE]		Design luxe [WCF]	
					Code modèle	Prix client TTC	Code modèle	Prix client TTC	Code modèle	Prix client TTC	Code modèle	Prix client TTC	Code modèle	Prix client TTC	Code modèle	Prix client TTC
Version essence																
1.0 TFSI (3cyl.)	115 ch	manuelle 6	104 - 108	6	8VKANC	24 400 €	8VKANC	26 600 €	8VKBNC	27 000 €	8VKCNC	27 000 €	8VKBNC	29 900 €	8VKCNC	32 500 €
1.0 TFSI (3cyl.)	115 ch	S tronic 7	104 - 108	6	8VKANG	26 550 €	8VKANG	28 750 €	8VKBNG	29 150 €	8VKCNG	29 150 €	8VKBNG	32 050 €	8VKCNG	34 650 €
1.4 TFSI CoD	150 ch	manuelle 6	105 - 112	7 - 8	8VKACC	26 400 €	8VKACC	28 600 €	8VKBCC	29 000 €	8VKCCC	29 000 €	8VKBCC	31 900 €	8VKCCC	34 500 €
1.4 TFSI CoD	150 ch	S tronic 7	109 - 114	7 - 8	8VKACG	28 550 €	8VKACG	30 750 €	8VKBCG	31 150 €	8VKCCG	31 150 €	8VKBCG	34 050 €	8VKCCG	36 650 €
2.0 TFSI	190 ch	manuelle 6	126 - 132	10	8VKAGC	28 400 €	8VKAGC	30 600 €	8VKBGC	31 000 €	8VKCGC	31 000 €	8VKBGC	33 900 €	8VKCGC	36 500 €
2.0 TFSI	190 ch	S tronic 7	126 - 132	10	8VKAGG	30 550 €	8VKAGG	32 750 €	8VKBGG	33 150 €	8VKCGG	33 150 €	8VKBGG	36 050 €	8VKCGG	38 650 €
2.0 TFSI	190 ch	quattro S tronic 7	130 - 137	10	8VKAGY	32 700 €	8VKAGY	34 900 €	8VKBGY	35 300 €	8VKCGY	35 300 €	8VKBGY	38 200 €	8VKCGY	40 800 €
Version diesel avec filtre à particules et catalyseur d'oxydation avec réservoir AdBlue⁽¹⁾																
1.6 TDI	116 ch	manuelle 6	106 - 111	6	8VKADC	25 900 €	8VKADC	28 100 €	8VKBDC	28 500 €	8VKCDC	28 500 €	8VKBDC	31 400 €	8VKCDC	34 000 €
1.6 TDI	116 ch	S tronic 7	103 - 107	6	8VKADG	28 050 €	8VKADG	30 250 €	8VKB DG	30 650 €	8VKCDG	30 650 €	8VKB DG	33 550 €	8VKCDG	36 150 €
2.0 TDI	150 ch	manuelle 6	105 - 111	7 - 8	8VKARC	27 900 €	8VKARC	30 100 €	8VKBRC	30 500 €	8VKCRC	30 500 €	8VKBRC	33 400 €	8VKCRC	36 000 €
2.0 TDI	150 ch	quattro manuelle 6	122 - 128	8	8VKAR9	30 050 €	8VKAR9	32 250 €	8VKB R9	32 650 €	8VKCR9	32 650 €	8VKB R9	35 550 €	8VKCR9	38 150 €
2.0 TDI	150 ch	S tronic 6	116 - 122	8	8VKARX	30 050 €	8VKARX	32 250 €	8VKB R X	32 650 €	8VKCR X	32 650 €	8VKB R X	35 550 €	8VKCR X	38 150 €
2.0 TDI	184 ch	manuelle 6	114 - 119	10	8VKATC	29 900 €	8VKATC	32 100 €	8VKBTC	32 500 €	8VKCTC	32 500 €	8VKBTC	35 400 €	8VKCTC	38 000 €
2.0 TDI	184 ch	quattro S tronic 6	124 - 131	10	8VKATL	34 200 €	8VKATL	36 400 €	8VKBTL	36 800 €	8VKCTL	36 800 €	8VKBTL	39 700 €	8VKCTL	42 300 €

(1) L'AdBlue est une solution aqueuse d'urée biodégradable. Elle est injectée à doses minimales en amont du catalyseur d'oxydation et permet de transformer les NOx en ammoniacque et en eau à 90%.

(2) Valeurs mini / maxi. Pour le détail des émissions de CO₂ et des puissances fiscales, veuillez vous référer aux pages "Caractéristiques techniques".

(3) Valeur estimative. Non encore homologuée.

Offres de financement A3⁽¹⁾ Garantie et entretien plus inclus⁽²⁾

	Puissance	Transmission	36 loyers TTC					Option d'achat finale TTC					Coût total TTC en cas d'acquisition				
			A3	Sport	Design	S line	Design luxe	A3	Sport	Design	S line	Design luxe	A3	Sport	Design	S line	Design luxe
Version essence																	
1.0 TFSI (3cyl.)	115 ch	manuelle 6	435 €	479 €	479 €	528 €	571 €	11 712 €	12 960 €	12 960 €	14 352 €	15 600 €	27 369 €	30 194 €	30 194 €	33 346 €	36 171 €
1.0 TFSI (3cyl.)	115 ch	S tronic 7	471 €	515 €	515 €	564 €	608 €	12 744 €	13 992 €	13 992 €	15 384 €	16 632 €	29 705 €	32 531 €	32 531 €	35 682 €	38 508 €
1.4 TFSI CoD	150 ch	manuelle 6	469 €	512 €	512 €	561 €	605 €	12 672 €	13 920 €	13 920 €	15 312 €	16 560 €	29 542 €	32 368 €	32 368 €	35 519 €	38 345 €
1.4 TFSI CoD	150 ch	S tronic 7	505 €	549 €	549 €	598 €	641 €	13 704 €	14 952 €	14 952 €	16 344 €	17 592 €	31 879 €	34 704 €	34 704 €	37 856 €	40 681 €
2.0 TFSI	190 ch	manuelle 6	502 €	546 €	546 €	595 €	639 €	13 632 €	14 880 €	14 880 €	16 272 €	17 520 €	31 716 €	34 541 €	34 541 €	37 693 €	40 518 €
2.0 TFSI	190 ch	S tronic 7	539 €	582 €	582 €	631 €	675 €	14 664 €	15 912 €	15 912 €	17 304 €	18 552 €	34 052 €	36 878 €	36 878 €	40 029 €	42 855 €
2.0 TFSI	190 ch	quattro S tronic 7	575 €	619 €	619 €	667 €	711 €	15 696 €	16 944 €	16 944 €	18 336 €	19 584 €	36 389 €	39 214 €	39 214 €	42 366 €	45 191 €
Version diesel avec filtre à particules et catalyseur d'oxydation avec réservoir AdBlue⁽³⁾																	
1.6 TDI	116 ch	manuelle 6	460 €	504 €	504 €	553 €	597 €	12 432 €	13 680 €	13 680 €	15 072 €	16 320 €	28 999 €	31 824 €	31 824 €	34 976 €	37 802 €
1.6 TDI	116 ch	S tronic 7	496 €	540 €	540 €	589 €	633 €	13 464 €	14 712 €	14 712 €	16 104 €	17 352 €	31 335 €	34 161 €	34 161 €	37 312 €	40 138 €
2.0 TDI	150 ch	manuelle 6	494 €	538 €	538 €	587 €	630 €	13 392 €	14 640 €	14 640 €	16 032 €	17 280 €	31 172 €	33 998 €	33 998 €	37 149 €	39 975 €
2.0 TDI	150 ch	quattro manuelle 6	530 €	574 €	574 €	623 €	667 €	14 424 €	15 672 €	15 672 €	17 064 €	18 312 €	33 509 €	36 334 €	36 334 €	39 486 €	42 312 €
2.0 TDI	150 ch	S tronic 6	530 €	574 €	574 €	623 €	667 €	14 424 €	15 672 €	15 672 €	17 064 €	18 312 €	33 509 €	36 334 €	36 334 €	39 486 €	42 312 €
2.0 TDI	184 ch	manuelle 6	528 €	571 €	571 €	620 €	664 €	14 352 €	15 600 €	15 600 €	16 992 €	18 240 €	33 346 €	36 171 €	36 171 €	39 323 €	42 149 €
2.0 TDI	184 ch	quattro S tronic 6	600 €	644 €	644 €	693 €	737 €	16 416 €	17 664 €	17 664 €	19 056 €	20 304 €	38 019 €	40 844 €	40 844 €	43 996 €	46 822 €

(1) Offres en Location avec Option d'Achat pendant 36 mois et 45 000 km avec garantie et entretien plus inclus, réservées aux particuliers du 15/12/2016 au 30/04/2017 chez tous les Distributeurs Audi présentant ces financements, sous réserve d'acceptation du dossier par Volkswagen Bank GmbH - SARL de droit allemand - Capital social : 318 279 200 € - Succursale France : Bâtiment Ellipse, 15 avenue de la Demi-Lune 95700 Roissy en France - RCS Pontoise 451 618 904 - ORIAS : 08 040 267 (www.oriass.fr) et après expiration du délai légal de rétractation.

(2) Entretien plus pour les particuliers souscrit auprès de Volkswagen Bank GmbH, détail et limites prévues dans les conditions générales, disponibles sur demande auprès de votre Distributeur.

(3) L'AdBlue est une solution aqueuse d'urée biodégradable. Elle est injectée à doses minimales en amont du catalyseur d'oxydation et permet de transformer les NOx en ammoniac et en eau à 90%.

Un crédit vous engage et doit être remboursé. Vérifiez vos capacités de remboursement avant de vous engager.

A3 Sportback

	Puissance	Transmission	Émissions CO ₂ (g/km) ⁽²⁾	Puissance fiscale ⁽²⁾ (CV)	A3 [BAS]		Business line ⁽²⁾ [WBL]		Sport [SPO]		Design [DES]		S line [WCE]		Design luxe [WCF]	
					Code modèle	Prix client TTC	Code modèle	Prix client TTC	Code modèle	Prix client TTC	Code modèle	Prix client TTC	Code modèle	Prix client TTC	Code modèle	Prix client TTC
Version essence																
1.0 TFSI (3cyl.)	115 ch	manuelle 6	104 - 108	6	8VFANC	25 600 €	8VFANC	27 800 €	8VFBNC	28 200 €	8VFCNC	28 200 €	8VFBNC	31 100 €	8VFCNC	33 700 €
1.0 TFSI (3cyl.)	115 ch	S tronic 7	104 - 108	6	8VFANG	27 750 €	8VFANG	29 950 €	8VFBNG	30 350 €	8VFCNG	30 350 €	8VFBNG	33 250 €	8VFCNG	35 850 €
1.4 TFSI CoD	150 ch	manuelle 6	107 - 115	7 - 8	8VFACC	27 600 €	8VFACC	29 800 €	8VFBCC	30 200 €	8VFCNC	30 200 €	8VFBCC	33 100 €	8VFCNC	35 700 €
1.4 TFSI CoD	150 ch	S tronic 7	111 - 116	8	8VFACG	29 750 €	8VFACG	31 950 €	8VFBCC	32 350 €	8VFCNG	32 350 €	8VFBCC	35 250 €	8VFCNG	37 850 €
2.0 TFSI	190 ch	manuelle 6	126 - 132	10	8VFAGC	29 600 €	8VFAGC	31 800 €	8VFBGC	32 200 €	8VFCGC	32 200 €	8VFBGC	35 100 €	8VFCGC	37 700 €
2.0 TFSI	190 ch	S tronic 7	126 - 132	10	8VFAGG	31 750 €	8VFAGG	33 950 €	8VFBGG	34 350 €	8VFCGG	34 350 €	8VFBGG	37 250 €	8VFCGG	39 850 €
2.0 TFSI	190 ch	quattro S tronic 7	130 - 137	10	8VFAGY	33 900 €	8VFAGY	36 100 €	8VFBGY	36 500 €	8VFCGY	36 500 €	8VFBGY	39 400 €	8VFCGY	42 000 €
Version plug-in hybrid (essence + électricité)																
1.4 TFSI e-tron	204 ch	S tronic 6	38 - 40	6	—	—	—	—	—	—	8VFCPX	41 400 €	—	—	8VFCPX	46 900 €
Version diesel avec filtre à particules et catalyseur d'oxydation avec réservoir AdBlue⁽¹⁾																
1.6 TDI	116 ch	manuelle 6	106 - 111	6	8VFADC	27 100 €	8VFADC	29 300 €	8VFBDC	29 700 €	8VFCDC	29 700 €	8VFBDC	32 600 €	8VFCDC	35 200 €
1.6 TDI	116 ch	S tronic 7	103 - 107	6	8VFADG	29 250 €	8VFADG	31 450 €	8VFBDC	31 850 €	8VFCDC	31 850 €	8VFBDC	34 750 €	8VFCDC	37 350 €
2.0 TDI	150 ch	manuelle 6	105 - 111	7 - 8	8VFAFC	29 100 €	8VFAFC	31 300 €	8VFBRC	31 700 €	8VFCRC	31 700 €	8VFBRC	34 600 €	8VFCRC	37 200 €
2.0 TDI	150 ch	quattro manuelle 6	122 - 128	8	8VFAF9	31 250 €	8VFAF9	33 450 €	8VFBRC	33 850 €	8VFCRC	33 850 €	8VFBRC	36 750 €	8VFCRC	39 350 €
2.0 TDI	150 ch	S tronic 6	116 - 122	8	8VFAFX	31 250 €	8VFAFX	33 450 €	8VFBRC	33 850 €	8VFCRC	33 850 €	8VFBRC	36 750 €	8VFCRC	39 350 €
2.0 TDI	184 ch	manuelle 6	114 - 119	10	8VFATC	31 100 €	8VFATC	33 300 €	8VFBTC	33 700 €	8VFCRC	33 700 €	8VFBTC	36 600 €	8VFCRC	39 200 €
2.0 TDI	184 ch	quattro S tronic 6	124 - 131	10	8VFATL	35 400 €	8VFATL	37 600 €	8VFBTL	38 000 €	8VFCRC	38 000 €	8VFBTL	40 900 €	8VFCRC	43 500 €

(1) L'AdBlue est une solution aqueuse d'urée biodégradable. Elle est injectée à doses minimales en amont du catalyseur d'oxydation et permet de transformer les NOx en ammoniac et en eau à 90%.

(2) Valeurs mini / maxi. Pour le détail des émissions de CO₂ et des puissances fiscales, veuillez vous référer aux pages "Caractéristiques techniques".

(3) Valeur estimative. Non encore homologuée.

Offres de Financement⁽¹⁾ Audi A3 Sportback Garantie et entretien plus inclus⁽²⁾

	Puissance	Transmission	36 loyers TTC					Option d'achat finale TTC					Coût total TTC en cas d'acquisition				
			A3	Sport	Design	S line	Design luxe	A3	Sport	Design	S line	Design luxe	A3	Sport	Design	S line	Design luxe
Version essence																	
1.0 TFSI (3cyl.)	115 ch	manuelle 6	449 €	492 €	492 €	540 €	583 €	12 544 €	13 818 €	13 818 €	15 239 €	16 513 €	28 692 €	31 519 €	31 519 €	34 673 €	37 500 €
1.0 TFSI (3cyl.)	115 ch	S tronic 7	484 €	527 €	527 €	576 €	619 €	13 598 €	14 872 €	14 872 €	16 293 €	17 567 €	31 030 €	33 857 €	33 857 €	37 011 €	39 838 €
1.4 TFSI CoD	150 ch	manuelle 6	482 €	525 €	525 €	573 €	616 €	13 524 €	14 798 €	14 798 €	16 219 €	17 493 €	30 867 €	33 694 €	33 694 €	36 848 €	39 675 €
1.4 TFSI CoD	150 ch	S tronic 7	517 €	561 €	561 €	609 €	652 €	14 578 €	15 852 €	15 852 €	17 273 €	18 547 €	33 205 €	36 032 €	36 032 €	39 186 €	42 013 €
2.0 TFSI	190 ch	manuelle 6	515 €	558 €	558 €	606 €	649 €	14 504 €	15 778 €	15 778 €	17 199 €	18 473 €	33 042 €	35 869 €	35 869 €	39 023 €	41 850 €
2.0 TFSI	190 ch	S tronic 7	551 €	594 €	594 €	642 €	685 €	15 558 €	16 832 €	16 832 €	18 253 €	19 527 €	35 380 €	38 207 €	38 207 €	41 361 €	44 188 €
2.0 TFSI	190 ch	quattro S tronic 7	586 €	629 €	629 €	678 €	721 €	16 611 €	17 885 €	17 885 €	19 306 €	20 580 €	37 718 €	40 545 €	40 545 €	43 699 €	46 526 €
Version plug-in hybrid (essence + électricité)																	
1.4 TFSI e-tron	204 ch	S tronic 6	—	—	741 €	—	836 €	—	—	20 286 €	—	22 981 €	—	—	46 978 €	—	53 077 €
Version diesel avec filtre à particules et catalyseur d'oxydation avec réservoir AdBlue⁽³⁾																	
1.6 TDI	116 ch	manuelle 6	473 €	517 €	517 €	565 €	608 €	13 279 €	14 553 €	14 553 €	15 974 €	17 248 €	30 323 €	33 150 €	33 150 €	36 304 €	39 131 €
1.6 TDI	116 ch	S tronic 7	509 €	552 €	552 €	600 €	644 €	14 333 €	15 607 €	15 607 €	17 028 €	18 302 €	32 661 €	35 488 €	35 488 €	38 642 €	41 470 €
2.0 TDI	150 ch	manuelle 6	507 €	550 €	550 €	598 €	641 €	14 259 €	15 533 €	15 533 €	16 954 €	18 228 €	32 498 €	35 325 €	35 325 €	38 479 €	41 306 €
2.0 TDI	150 ch	quattro manuelle 6	542 €	585 €	585 €	634 €	677 €	15 313 €	16 587 €	16 587 €	18 008 €	19 282 €	34 836 €	37 663 €	37 663 €	40 817 €	43 645 €
2.0 TDI	150 ch	S tronic 6	542 €	585 €	585 €	634 €	677 €	15 313 €	16 587 €	16 587 €	18 008 €	19 282 €	34 836 €	37 663 €	37 663 €	40 817 €	43 645 €
2.0 TDI	184 ch	manuelle 6	540 €	583 €	583 €	631 €	674 €	15 239 €	16 513 €	16 513 €	17 934 €	19 208 €	34 673 €	37 500 €	37 500 €	40 654 €	43 481 €
2.0 TDI	184 ch	quattro S tronic 6	611 €	654 €	654 €	702 €	746 €	17 346 €	18 620 €	18 620 €	20 041 €	21 315 €	39 349 €	42 176 €	42 176 €	45 330 €	48 158 €

(1) Offres en Location avec Option d'Achat pendant 36 mois et 45 000 km avec garantie et entretien plus inclus, réservées aux particuliers du 15/12/2016 au 30/04/2017 chez tous les Distributeurs Audi présentant ces financements, sous réserve d'acceptation du dossier par Volkswagen Bank GmbH - SARL de droit allemand - Capital social : 318 279 200 € - Succursale France : Bâtiment Ellipse, 15 avenue de la Demi-Lune 95700 Roissy en France - RCS Pontoise 451 618 904 - ORIAS : 08 040 267 (www.orias.fr) et après expiration du délai légal de rétractation.

(2) Entretien plus pour les particuliers souscrit auprès de Volkswagen Bank GmbH, détail et liamites prévues dans les conditions générales, disponibles sur demande auprès de votre Distributeur.

(3) L'AdBlue est une solution aqueuse d'urée biodégradable. Elle est injectée à doses minimales en amont du catalyseur d'oxydation et permet de transformer les NOx en ammoniacque et en eau à 90%.

Un crédit vous engage et doit être remboursé. Vérifiez vos capacités de remboursement avant de vous engager.

A3 Berline

	Puissance	Transmission	Émissions CO ₂ (g/km) ⁽²⁾	Puissance fiscale ⁽²⁾ (CV)	A3 [BAS]		Business line ⁽²⁾ [WBL]		Sport [SPO]		Design [DES]		S line [WCE]		Design luxe [WCF]	
					Code modèle	Prix client TTC	Code modèle	Prix client TTC	Code modèle	Prix client TTC	Code modèle	Prix client TTC	Code modèle	Prix client TTC	Code modèle	Prix client TTC
Version essence																
1.0 TFSI (3cyl.)	115 ch	manuelle 6	103 - 107	6	8VMANC	26 150 €	8VMANC	28 350 €	8VMBNC	28 750 €	8VMCNC	28 750 €	8VMBNC	31 650 €	8VMCNC	34 250 €
1.0 TFSI (3cyl.)	115 ch	S tronic 7	103 - 107	6	8VMANG	28 300 €	8VMANG	30 500 €	8VMBNG	30 900 €	8VMCNG	30 900 €	8VMBNG	33 800 €	8VMCNG	36 400 €
1.4 TFSI CoD	150 ch	manuelle 6	106 - 114	7 - 8	8VMACC	28 150 €	8VMACC	30 350 €	8VMBCC	30 750 €	8VMCCC	30 750 €	8VMBCC	33 650 €	8VMCCC	36 250 €
1.4 TFSI CoD	150 ch	S tronic 7	109 - 114	7 - 8	8VMACG	30 300 €	8VMACG	32 500 €	8VMBCG	32 900 €	8VMCCG	32 900 €	8VMBCG	35 800 €	8VMCCG	38 400 €
2.0 TFSI	190 ch	manuelle 6	125 - 131	10	8VMAGC	30 150 €	8VMAGC	32 350 €	8VMBGC	32 750 €	8VMCGC	32 750 €	8VMBGC	35 650 €	8VMCGC	38 250 €
2.0 TFSI	190 ch	S tronic 7	125 - 131	10	8VMAGG	32 300 €	8VMAGG	34 500 €	8VMBGG	34 900 €	8VMCGG	34 900 €	8VMBGG	37 800 €	8VMCGG	40 400 €
2.0 TFSI	190 ch	quattro S tronic 7	129 - 136	10	8VMAGY	34 450 €	8VMAGY	36 650 €	8VMBGY	37 050 €	8VMCGY	37 050 €	8VMBGY	39 950 €	8VMCGY	42 550 €
Version diesel avec filtre à particules et catalyseur d'oxydation avec réservoir AdBlue⁽¹⁾																
1.6 TDI	116 ch	manuelle 6	104 - 110	6	8VMADC	27 650 €	8VMADC	29 850 €	8VMBDC	30 250 €	8VMCDC	30 250 €	8VMBDC	33 150 €	8VMCDC	35 750 €
1.6 TDI	116 ch	S tronic 7	102 - 105	6	8VMADG	29 800 €	8VMADG	32 000 €	8VMBDG	32 400 €	8VMCDG	32 400 €	8VMBDG	35 300 €	8VMCDG	37 900 €
2.0 TDI	150 ch	manuelle 6	104 - 110	7	8VMARC	29 650 €	8VMARC	31 850 €	8VMBRC	32 250 €	8VMCRC	32 250 €	8VMBRC	35 150 €	8VMCRC	37 750 €
2.0 TDI	150 ch	quattro manuelle 6	122 - 128	8	8VMAR9	31 800 €	8VMAR9	34 000 €	8VMBR9	34 400 €	8VMCR9	34 400 €	8VMBR9	37 300 €	8VMCR9	39 900 €
2.0 TDI	150 ch	S tronic 6	115 - 121	8	8VMARX	31 800 €	8VMARX	34 000 €	8VMBRX	34 400 €	8VMCRX	34 400 €	8VMBRX	37 300 €	8VMCRX	39 900 €
2.0 TDI	184 ch	manuelle 6	114 - 119	10	8VMATC	31 650 €	8VMATC	33 850 €	8VMBTC	34 250 €	8VMCTC	34 250 €	8VMBTC	37 150 €	8VMBTC	39 750 €
2.0 TDI	184 ch	quattro S tronic 6	124 - 131	10	8VMATL	35 950 €	8VMATL	38 150 €	8VMBTL	38 550 €	8VMCTL	38 550 €	8VMBTL	41 450 €	8VMCTL	44 050 €

(1) L'AdBlue est une solution aqueuse d'urée biodégradable. Elle est injectée à doses minimales en amont du catalyseur d'oxydation et permet de transformer les NOx en ammoniacque et en eau à 90%.

(2) Valeurs mini / maxi. Pour le détail des émissions de CO₂ et des puissances fiscales, veuillez vous référer aux pages "Caractéristiques techniques".

(3) Valeur estimative. Non encore homologuée.

Offres de financement A3 Berline⁽¹⁾ Garantie et entretien plus inclus⁽²⁾

	Puissance	Transmission	36 loyers TTC					Option d'achat finale TTC					Coût total TTC en cas d'acquisition				
			A3	Sport	Design	S line	Design luxe	A3	Sport	Design	S line	Design luxe	A3	Sport	Design	S line	Design luxe
Version essence																	
1.0 TFSI (3cyl.)	115 ch	manuelle 6	471 €	516 €	516 €	565 €	610 €	12 291 €	13 513 €	13 513 €	14 876 €	16 098 €	29 251 €	32 075 €	32 075 €	35 224 €	38 048 €
1.0 TFSI (3cyl.)	115 ch	S tronic 7	508 €	552 €	552 €	602 €	647 €	13 301 €	14 523 €	14 523 €	15 886 €	17 108 €	31 586 €	34 410 €	34 410 €	37 559 €	40 383 €
1.4 TFSI CoD	150 ch	manuelle 6	505 €	550 €	550 €	599 €	644 €	13 231 €	14 453 €	14 453 €	15 816 €	17 038 €	31 423 €	34 247 €	34 247 €	37 396 €	40 220 €
1.4 TFSI CoD	150 ch	S tronic 7	542 €	587 €	587 €	636 €	681 €	14 241 €	15 463 €	15 463 €	16 826 €	18 048 €	33 758 €	36 582 €	36 582 €	39 731 €	42 555 €
2.0 TFSI	190 ch	manuelle 6	540 €	584 €	584 €	634 €	678 €	14 171 €	15 393 €	15 393 €	16 756 €	17 978 €	33 595 €	36 419 €	36 419 €	39 568 €	42 392 €
2.0 TFSI	190 ch	S tronic 7	576 €	621 €	621 €	670 €	715 €	15 181 €	16 403 €	16 403 €	17 766 €	18 988 €	35 930 €	38 754 €	38 754 €	41 903 €	44 727 €
2.0 TFSI	190 ch	quattro S tronic 7	613 €	658 €	658 €	707 €	752 €	16 192 €	17 414 €	17 414 €	18 777 €	19 999 €	38 265 €	41 089 €	41 089 €	44 238 €	47 062 €
Version diesel avec filtre à particules et catalyseur d'oxydation avec réservoir AdBlue⁽³⁾																	
1.6 TDI	116 ch	manuelle 6	497 €	541 €	541 €	591 €	635 €	12 996 €	14 218 €	14 218 €	15 581 €	16 803 €	30 880 €	33 704 €	33 704 €	36 853 €	39 677 €
1.6 TDI	116 ch	S tronic 7	534 €	578 €	578 €	628 €	672 €	14 006 €	15 228 €	15 228 €	16 591 €	17 813 €	33 215 €	36 039 €	36 039 €	39 188 €	42 012 €
2.0 TDI	150 ch	manuelle 6	531 €	576 €	576 €	625 €	670 €	13 936 €	15 158 €	15 158 €	16 521 €	17 743 €	33 052 €	35 876 €	35 876 €	39 025 €	41 849 €
2.0 TDI	150 ch	quattro manuelle 6	568 €	612 €	612 €	662 €	706 €	14 946 €	16 168 €	16 168 €	17 531 €	18 753 €	35 387 €	38 211 €	38 211 €	41 360 €	44 184 €
2.0 TDI	150 ch	S tronic 6	568 €	612 €	612 €	662 €	706 €	14 946 €	16 168 €	16 168 €	17 531 €	18 753 €	35 387 €	38 211 €	38 211 €	41 360 €	44 184 €
2.0 TDI	184 ch	manuelle 6	565 €	610 €	610 €	659 €	704 €	14 876 €	16 098 €	16 098 €	17 461 €	18 683 €	35 224 €	38 048 €	38 048 €	41 198 €	44 021 €
2.0 TDI	184 ch	quattro S tronic 6	639 €	683 €	683 €	733 €	777 €	16 897 €	18 119 €	18 119 €	19 482 €	20 704 €	39 894 €	42 718 €	42 718 €	45 867 €	48 691 €

(1) Offres en Location avec Option d'Achat pendant 36 mois et 45 000 km avec garantie et entretien plus inclus, réservées aux particuliers du 15/12/2016 au 30/04/2017 chez tous les Distributeurs Audi présentant ces financements, sous réserve d'acceptation du dossier par Volkswagen Bank GmbH - SARL de droit allemand - Capital social : 318 279 200 € - Succursale France : Bâtiment Ellipse, 15 avenue de la Demi-Lune 95700 Roissy en France - RCS Pontoise 451 618 904 - ORIAS : 08 040 267 (www.oriass.fr) et après expiration du délai légal de rétractation.

(2) Entretien plus pour les particuliers souscrit auprès de Volkswagen Bank GmbH, détail et limites prévues dans les conditions générales, disponibles sur demande auprès de votre Distributeur.

(3) L'AdBlue est une solution aqueuse d'urée biodégradable. Elle est injectée à doses minimales en amont du catalyseur d'oxydation et permet de transformer les NOx en ammoniac et en eau à 90%.

Un crédit vous engage et doit être remboursé. Vérifiez vos capacités de remboursement avant de vous engager.

Extension de garantie A3, A3 Sportback et A3 Berline

km	1 an supplémentaire (2 + 1)				2 ans supplémentaires (2 + 2)		3 ans supplémentaires (2 + 3)	
	60 000	90 000	120 000	150 000	80 000	120 000	100 000	150 000
Option	EA2	EA3	EB4	EB3	EA5	EA6	EA8	EA9
A3	425 €	485 €	545 €	740 €	485 €	635 €	795 €	1 145 €

Plus serein, plus longtemps

Audi garantit ses voitures 2 ans sans limitation kilométrique. Pour plus de sérénité, il est possible de souscrire un contrat de garantie complémentaire portant la durée de la garantie à 3, 4 ou 5 ans. Cette extension de garantie est strictement le prolongement de la garantie constructeur.

La peinture et l'anticorrosion sont respectivement garanties 3 ans et 12 ans.

La batterie haute tension de l'A3 Sportback e-tron est garantie 8 ans ou 160 000 km.

La périodicité des vidanges est variable. Une alerte sera affichée par l'indicateur de maintenance. L'intervalle entre chaque vidange ne doit pas être supérieur à 30 000 km (15 000 km pour l'A3 Sportback e-tron).

Les révisions doivent être effectuées au maximum tous les 2 ans (1 an pour l'A3 Sportback e-tron), selon le style de conduite et les conditions d'entretien.

Offres disponibles :

- Extension de garantie **1 an** / 60 000 km, 90 000 km, 120 000 km ou 150 000 km
- Extension de garantie **2 ans** / 80 000 km ou 120 000 km
- Extension de garantie **3 ans** / 100 000 km ou 150 000 km

Le contrat prend fin lorsque la première des 2 échéances (durée ou kilométrage) est atteinte.

En cas de défaillance mécanique, électrique, le contrat de garantie

permet de bénéficier notamment des réparations et/ou remplacement des pièces suivantes :

- Moteur
- Boîte de transfert
- Transmission
- Direction, circuit électrique
- Carters
- Boîte de vitesses
- Embrayage (hors disque)
- Système de refroidissement
- Suspensions (hors amortisseurs)

Ces interventions doivent être effectuées chez un Partenaire Audi Service. **Le bénéfice de cette extension de garantie n'est pas subordonné à la réalisation des prestations de réparation et d'entretien non couvertes par cette extension de garantie, par un réparateur du réseau agréé AUDI.**

Lors de la revente, le contrat est cessible avec le véhicule, ce qui en augmente la valeur. En cas de revente du véhicule avant le terme du contrat, le nouveau propriétaire bénéficiera des prestations souscrites.

Conditions Générales de Vente disponibles dans le réseau Audi Service ou sur www.audi.fr

Teintes de carrosserie

Teintes vernies	Code	Prix
Noir brillant	A2A2	Gratuit
Blanc Ibis	T9T9	
Jaunes Vegas	L1L1	400 €
Teintes métallisées		
Brun Beluga	M5M5	800 €
Argent Fleuret	L5L5	
Blanc glacier	2Y2Y	
Bleu Cosmos	B9B9	
Noir Mythos	0E0E	
Gris Mousson	0C0C	
Gris Nano	G3G3	
Rouge Tango	Y1Y1	
Teinte effet cristal		
Bleu Ara	K6K6	1 200 €
Teinte nacrée réservée à la finition S line		
Gris Daytona	6Y6Y	800 €
Teinte Audi exclusive		
Couleur sur demande	Q0Q0	2 800 €

Types de sellerie et coloris

Intérieurs de série

Matériau	Nom	Sièges de série	A3 [BAS]						Business line [WBL]				Sport [SPO]		Design [DES]		S line [WCE]		Design Luxe [WCF]		Teintes disponibles	
			S	S	—	—	—	—	—	—	—	—	—	—	—	—	—	—	—	—	—	—
Tissu	Tissu Marathon [N5G]	Sièges normaux	S	S	—	—	—	—	—	Noir MI												
	Tissu Rallye [N5B]	Sièges avant Sport [PS1]	—	—	S	—	—	—	—	Noir MI		Noir / Bleu JS	Noir / Rouge Tango JY									
Mixte	Tissu Regatta / Simili cuir [N1Q]	Sièges normaux	—	—	—	S	—	—	—	Noir MI		Brun Marronnier HW									Gris Roche NI	
	Tissu Séquence / Cuir [N5L]	Sièges avant Sport [PS1]	—	—	—	—	S	—	—		Noir / Gris Roche EI											
Cuir	Cuir Milano [N5W]	Sièges avant Sport [PS1]	—	—	—	—	—	S	—	Noir MI												

12

Intérieurs en option Audi

Matériau	Nom	En combinaison avec	A3 [BAS]						Business line [WBL]				Sport [SPO]		Design [DES]		S line [WCE]		Design Luxe [WCF]		Teintes disponibles	
			S	S	—	—	—	—	—	—	—	—	—	—	—	—	—	—	—	—	—	—
Cuir	Cuir Milano [N5W]	Sièges normaux	0	0	—	0	—	—	—	Noir MI												
	Cuir Milano avec pack cuir étendu [N5W/7HE]	Sièges avant Sport [PS1]	0	0	0	0	0	0	0	Noir MI		Brun Marronnier HW										Gris Roche NI
Mixte	Cuir / Alcantara [N7U]	Sièges avant Sport [PS1]	0	0	0	0	—	0	—	Noir MI												Gris Roche NI
	Cuir / tissu Plenum [N0S/WK8]	Sièges avant Sport [PS1]	—	—	—	0	—	—	—													Noir/Bleu Cosmos LA
	Cuir Nappa perlé / Alcantara Fréquence [N5X/7HE]	Sièges avant Sport [PS1]	—	—	0	—	0	—	—		Noir / Gris Roche EI											Gris Rotor/ Anthracite OQ
Cuir	Cuir Nappa fin [N6L]	Sièges avant Sport "S" [PS6]	—	—	—	—	0	—	—		Noir / Gris Roche EI											Gris Rotor/ Anthracite OQ
	Pack Audi Design Selection en cuir Nappa fin [N6M/WK8]	Sièges avant Sport [PS1]	—	—	—	0	—	0	—													Amaretto/ Noir LB

— : Non disponible. 0 : En option. S : De série.

Répartition des couleurs intérieures en fonction de la sellerie

Code sellerie	Tableau de bord		Moquettes et tapis	Ciel de pavillon
	Partie haute	Partie basse		
MI	Noir	Noir	Noir	Gris Roche
HW	Noir	Noir	Noir	Gris Roche
NI	Noir	Noir	Noir	Gris Roche
EI	Noir	Noir	Noir	Noir
JS	Noir	Noir	Noir	Gris Roche
JY	Noir	Noir	Noir	Noir
OQ	Noir	Noir	Noir	Noir
LA	Noir	Noir	Noir	Gris Roche
LB	Noir	Noir	Noir	Gris Roche

13

Applications décoratives

Applications décoratives sur les contre-portes et tableau de bord	Code	A3 [BAS]						Business line [WBL]	
		Sport [SPO]		Design [DES]		S line [WCE]		Design Luxe [WCF]	
Aluminium mistral	[STD]	0	0	S	0	—	S		
Argent micro métallique	[SMA]	S	S	—	—	—	—		
Aluminium brossé mat	[STG]	—	—	—	—	S	—		
Effet 3D gris titane	[7TN]	0	0	—	S	—	—		
Aluminium brossé mat "light design"	[STV]	—	—	0	0	0	0		

— : Non disponible. 0 : En option. S : De série.

Jantes A3 / A3 Sportback

DE SÉRIE



De série : A3, Business line
Jantes en aluminium coulé
style 15 branches en Y
Pneus : 205/55 R 16
Code : C2F



De série : Sport
Jantes en aluminium coulé
style 15 branches en turbines
Pneus : 225/45 R 17
Code : CT4



De série : Design
Jantes en alliage léger
style turbine à 10 branches
Pneus : 225/45 R17
Code : 40Q



De série : Design (version e-tron)
Jantes en aluminium coulé
style 15 branches en turbines
Pneus : 225/45 R17
Code : C17



De série : S line
Jantes en aluminium coulé
style 5 branches parallèles
partiellement polies
Pneus : 225/40 R 18
Code : CC1

DE SÉRIE (SUITE)



De série : Design luxe
Jantes en aluminium coulé
style 10 branches en D, style titane mat
tournées brillant
Pneus : 225/40 R 18
En option : A3, Business line, Sport,
Design, S line
Code : F38



De série : Design luxe (version e-tron)
Jantes en aluminium coulé
style 15 branches en turbines
Pneus : 225/40 R 18
En option : Design (version e-tron)
Code : CV4

EN OPTION



En option : A3, Business line
Jantes en alliage léger
style étoile à 5 branches
Pneus : 205/55 R16
Code : C4X



En option : toutes finitions (sauf S line
et Design luxe)
Jantes en aluminium coulé
style cinétique à 5 bras
Pneus : 225/45 R17
Code : C1J

OPTION AUDI SPORT



En option : toutes finitions (sauf S line
et Design luxe)
Jantes en aluminium coulé
style pylône à 5 bras finition titane mat
Pneus : 225/45 R 17
Code : C9V

Jantes A3 / A3 Sportback

OPTION (SUITE)



En option : toutes finitions (sauf S line et Design luxe et version e-tron)

Jantes en alliage léger

style 5 branches doubles

Pneus : 225/45 R 17

Code : U44



En option : toutes finitions

Jantes alliage léger

style multibranches, partiellement polies

Pneus : 225/40 R18

Code : CC5



En option : toutes finitions

Jantes en alliage léger

style dynamique à 5 bras

Pneus : 225/40 R18

Code : CB0

OPTION AUDI SPORT



En option : S line

Jantes en alliage léger Audi Sport

style 10 branches en V

Pneus : 225/40 R18

Code : C61



En option : toutes finitions (sauf Design luxe)

Jantes en aluminium coulé

style 10 branches finition titane mat, polies brillant

Pneus : 225/40 R 18

Code : F38

OPTION AUDI SPORT (SUITE)



En option : toutes finitions (sauf A3, Business line, motorisation e-tron)

Jantes en aluminium coulé

style aile à 5 bras, style titane brillant

Pneus : 235/35 R 19

Code : C7D



En option : toutes finitions (sauf A3, Business line, motorisation e-tron)

Jantes en aluminium coulé

style 5 branches en V en style titane mat finition brillante

Pneus : 235/35 R 19

Code : C7M

ACCESSOIRES D'ORIGINE AUDI®



En accessoire : toutes finitions

Roues complètes Hiver

Pneus : 205/55 R16

Code : HRC

Jantes A3 Berline

DE SÉRIE



16"
De série : A3 et Business line
Jantes en aluminium coulé
style 10 branches
Pneus : 205/55 R 16
Code : C4E



16"
De série : A3 et Business line
Jantes en aluminium coulé
style 15 branches en Y
Pneus : 205/45 R 16
Code : CB7



17"
De série : Sport
Jantes en aluminium coulé
style 5 branches
Pneus : 225/45 R 17
Code : CTO



17"
De série : Design
Jantes en aluminium coulé
style turbine à 10 branches
Pneus : 225/45 R 17
Code : CV5



18"
De série : S line
Jantes en aluminium coulé
style 5 branches parallèles,
partiellement polies
Pneus : 225/40 R 18
Code : C0J

DE SÉRIE (SUITE)



18"
De série : Design Luxe
Jantes en aluminium coulé
style 10 branches style titane,
finition brillante
Pneus : 225/40 R 18
Code : CJ2

OPTION AUDI



17"
En option : toutes finitions (sauf S line
et Design luxe)
Jantes en aluminium coulé
style 5 branches en Y
Pneus : 225/45 R17
Code : CS9



17"
En option : toutes finitions (sauf S line
et Design luxe)
Jantes en aluminium coulé
style 5 branches en étoile
Pneus : 225/45 R 17
Code : C0X



17"
En option : toutes finitions (sauf S line
et Design luxe)
Jantes en aluminium coulé
style aéro à 5 bras gris contrasté
partiellement polies
Pneus : 225/45 R 17
Code : V53

OPTION AUDI SPORT



18"
En option : toutes finitions*
Jantes en aluminium coulé
style 10 branches en style titane
finition brillante
Pneus : 225/40 R 18
Code : CJ2

* Sauf Design Luxe.

Jantes A3 Berline

OPTION AUDI SPORT (SUITE)



18"
En option : toutes finitions
Jantes en aluminium coulé
style dynamique à 5 bras, partiellement polies
Pneus : 225/40 R 18
Code : C1Q



18"
En option : toutes finitions (sauf Design Luxe)
Jantes en aluminium coulé
style 5 branches doubles gris contrasté partiellement polies
Pneus : 225/40 R 18
Code : C2R



18"
En option : toutes finitions
Jantes en aluminium coulé
style pylône à 5 bras style doubles mat, finition brillante
Pneus : 225/40 R 18
Code : 40Y



18"
En option : toutes finitions
Jantes en aluminium coulé
style 10 branches en V
Pneus : 225/40 R 18
Code : 41V



19"
En option : toutes finitions (sauf A3 et Business line)
Jantes en aluminium coulé
style aile à 5 bras, style titane brillant
Pneus : 235/35 R 19
Code : C7D

OPTION AUDI SPORT (SUITE)



19"
En option : toutes finitions (sauf A3 et Business line)
Jantes en aluminium coulé
style 5 branches en V en style titane mat finition brillante
Pneus : 235/35 R 19
Code : C7M

ACCESSOIRES D'ORIGINE AUDI®



16"
En accessoire : toutes finitions
Roues complètes Hiver
Pneus : 205/55 R16
Code : HRC

Sécurité
Airbags frontaux côté conducteur et passager avec airbag de genoux et désactivation de l'airbag passager
Airbags latéraux (airbag thorax et bassin à l'avant) et système d'airbag de tête
Appuie-tête intégraux à l'avant et à l'arrière
ASR (antipatinage) pour une motricité et une rigidité transversale optimales. Réduit le patinage des roues motrices
Contrôle de la pression des pneumatiques
Contrôle électronique de stabilisation (ESC): comprend les fonctions ABS, EBV, ESC, ASR et EDS
Cric avec kit outillage de bord
Détecteur de pluie et de luminosité
Écrous de roues antivol
Fixations ISOFIX pour sièges enfant aux places extérieures arrière et pour le siège du passager avant avec système d'ancrage "Top Tether" pour les sièges arrière extérieurs
Freins à disques sur les essieux avant et arrière
Projecteurs avant Xénon plus avec feux de jour à LED et feux tout-temps
Récupération d'énergie, générée lors des phases de freinage ou de décélération et système Start/Stop, permettant une économie de carburant
Rétroviseurs extérieurs avec feux clignotants à LED intégrés
Roue de secours compacte
Roues avec écrous antivol
Sécurité enfants activable électriquement
Système ABS avec répartiteur électronique de freinage EBV, programme électronique de stabilisation ESC avec détection de barres de toit et assistance au freinage d'urgence
Trousse de secours avec triangle de présignalisation
Confort
Accoudoir central avant
Audi drive select : réglage des caractéristiques individuelles du véhicule selon les modes disponibles : auto, confort, dynamic, efficiency et individual
Buses de lave-glace dégivrantes
Direction assistée servotronic
Frein de stationnement électromécanique
Interface Bluetooth®
Jauge de niveau de liquide lave-glace
Lecteur CD/MP3 avec un slot pour carte SD
Pare-brise avec isolation acoustique
Régulateur de vitesse
Rétroviseur intérieur jour/nuit automatique
Tapis de sol à l'avant et à l'arrière
Vitres latérales et arrière athermiques
Volant cuir multifonctions
Volant réglable manuellement en hauteur et en profondeur

Design
Casquette de toit (sur 3 portes et Sportback uniquement)
Peinture unie intégrale
Rétroviseurs extérieurs dans la teinte du véhicule
Équipements spécifiques à l'A3 Sportback e-tron
Audi singleframe e-tron : calandre noir mat avec entourage et entretoises horizontales chromés ; avec prise de charge derrière les anneaux Audi chromés placés au centre
Bas de caisse type S line
Boîte automatique S tronic à 6 vitesses avec moteur électrique intégré : unité intégrée composée d'un embrayage, d'un moteur électrique et d'une boîte séquentielle 6 vitesses à double embrayage avec commande électrohydraulique
Identification du modèle/technologie : inscriptions e-tron à l'extérieur sur la calandre singleframe, le hayon, les ailes avant et les moulures de seuil (pour des raisons de sécurité et notamment en cas d'intervention des secours sur le véhicule, les inscriptions e-tron ne doivent pas être retirées) ; inscriptions e-tron à l'intérieur sur le pommeau du levier de vitesses et sur le tableau de bord côté passager avant
Pare-chocs avant e-tron : grilles d'entrée d'air au design résolument sportif avec doubles entretoises chromées
Pare-chocs arrière e-tron : sans sortie d'échappement visible, incluant diffuseur noir mat et réflecteurs latéraux
Récupération d'énergie au freinage qui permet de réaliser des économies de carburant et ainsi une nette augmentation de l'efficacité. La force de récupération est influencée par le sélecteur de vitesse et la position S qui augmente la récupération
Services Audi connect e-tron permettant d'accéder via un Smartphone ou la plateforme Web (www.a3etron.audi.com) à diverses informations et de commander différentes fonctions. Ces services sont gratuits pendant 3 ans
Système de recharge e-tron : ce système comprend, en plus du câble du véhicule et de l'unité de commande, 2 câbles de branchement interchangeables. Ces câbles permettent d'utiliser le système de recharge e-tron aussi bien avec des prises domestiques (durée de chargement : environ 3h45) qu'avec des prises industrielles pour un chargement encore plus rapide (environ 2h15). Le câble côté véhicule mesure 2,5 mètres de long
Touche EV qui permet de choisir parmi les différents modes : EV (ou tout électrique) qui est le mode par défaut si la charge de la batterie est suffisante et si la température extérieure n'est pas inférieure à -10 °C, ce mode se désactive automatiquement en cas d'accélération jusqu'au niveau boost ; Hybrid Auto avec lequel le véhicule contrôle le moteur de manière autonome afin d'optimiser les émissions de CO ₂ , ce mode est recommandé pour les trajets supérieurs à l'autonomie électrique ; Hybrid Hold qui permet de maintenir le niveau de charge actuel de la batterie afin d'utiliser ultérieurement l'autonomie électrique restante ; et enfin le mode Hybrid Charge qui permet de recharger la batterie (pour des raisons de coût et de consommation, il est recommandé de recharger le véhicule en le branchant sur une prise). En appuyant sur la touche EV, l'affichage apparaît brièvement dans le système d'information du conducteur ou sous forme de menu dans l'écran MMI du système MMI navigation advanced avec MMI touch en option
Wattmètre sur le combiné d'instruments (à la place du compte-tours) qui indique l'état du système (conduite purement électrique ou uniquement avec moteur à combustion, récupération, boost)

Finitions A3

	A3	Business line	Sport	Design	S line	Design Luxe
Applications décoratives Argent micrométallique	•	•	—	—	—	—
Châssis normal	•	•	—	•	—	•
Ciel de pavillon en tissus gris roche	•	•	•	•	—	•
Jantes en aluminium 16"	•	•	—	—	—	—
Projecteurs Xénon plus avec feux avant de jour à LED / feux arrière halogènes	•	•	•	•	—	—
Rétroviseurs extérieurs réglables, dégivrants	•	—	—	—	—	—
Audi connect 36 mois		•	—	—	—	•
Audi parking system		•	•	•	•	—
Climatisation automatique bi—zone		•	•	•	•	•
Rétroviseur intérieur avec réglage jour/nuit automatique		•	•	•	•	•
Rétroviseurs extérieurs réglables, dégivrants et rabattables électriquement avec position automatique pour manœuvre de stationnement		•	•	•	•	•
MMI Navigation		•	—	—	•	—
Pack rangement et coffre		•	—	—	•	•
Applications décoratives aluminium Mistral			•	—	—	•
Audi smartphone interface			•	•	•	•
Châssis sport			•	—	•	—
Jantes en aluminium 17"			•	•	—	—
Pack aluminium extérieur			•	•	•	•
Pack Smartphone			•	•	•	•
Sièges avant Sport			•	—	•	•
Applications décoratives effet 3D gris titane				•	—	—
Applications décoratives aluminium brossé mat					•	—
Audi sound system					•	•
Ciel de pavillon en tissu noir					•	—
Feux avant et arrière intégralement à technologie LED incluant clignotants arrière dynamiques					•	•
Jantes en aluminium Audi Sport 18"					•	•
Advanced key						•
Audi parking system plus						•
Audi virtual cockpit						•
Caméra de recul						•
MMI® navigation plus avec MMI touch						•
Pack aluminium extérieur						•
Sellerie en cuir Milano						•

20

• Équipement de série. — Non disponible ou en option.

Pack Extérieur S line

Non disponible sur A3 Sportback e-tron

	Pack Extérieur S line
Pare-chocs avant et arrière, extension de bas de caisse ainsi que diffuseurs d'air au design résolument sportif	•
Calandre noir brillant	•
Diffuseurs d'air laqués gris platine	•
Moules de seuils avec insert en aluminium et inscription "S line"	•
Inscription "S line" sur les ailes avant	•
Becquet de pavillon "S line" (uniquement sur A3 et A3 Sportback)	•
Sorties d'échappement chromées simples ou doubles selon la motorisation	•

	Code option	A3	Business line	Sport	Design	S line	Design Luxe
Pack Extérieur S line	PQD	1 975 €	1 975 €	1 750 €	1 750 €	1 750 €	1 750 €

21



Audi connect⁽¹⁾

Applications et services

Code option [IT3] - Carte SIM de données intégrée (valable pour 36 mois)

maMusique			monTéléphone			monRéseau			mesInfos			
-----------	--	--	--------------	--	--	-----------	--	--	----------	--	--	--



Musique en streaming avec AUPEO!, Napster et Audi music stream



Accès à la commande vocale du smartphone



Internet embarqué (hotspot WiFi)⁽⁴⁾



Réception et lecture d'e-mail⁽²⁾⁽³⁾



Messages⁽³⁾



Twitter



Localisation de station-service et tarif à la pompe



Prévisions météorologiques



Informations locales spécifiques à un pays (sécurité)



Actualités personnalisées (flux RSS)

monVoyage



Navigation avec images Google Earth™ et Google Street View™



Localisation de points d'intérêt (POI)



Informations touristiques



myAudi - Destinations spécifiques⁽²⁾



Navigation avec informations trafic en temps réel



Informations sur les parkings et stationnements



Entrée de la destination via myAudi ou Google Maps



Mise à jour des cartes en ligne⁽²⁾



Informations voyage

L'utilisation des services proposés par Audi connect est uniquement possible avec les équipements optionnels navigation MMI plus et Audi connect. L'option Audi connect incluant une carte SIM avec émission et réception de données uniquement. En combinaison avec l'équipement en option Audi phone box, il est nécessaire d'avoir en sa possession une carte SIM avec option téléphone et données ou un smartphone compatible avec Bluetooth® et rSAP (remote SIM Access Profile) pour pouvoir utiliser la fonction téléphone de voiture intégrée.

Une base de données répertoriant les téléphones portables testés et compatibles Audi connect est disponible sur www.audi.fr/telephone.

La réception de données issues d'Internet hors de la zone de couverture du réseau peut entraîner un surcoût, notamment à l'étranger. Renseignez-vous auprès de votre opérateur. Les services Audi connect peuvent ne pas être disponibles dans tous les pays. Votre distributeur Audi se tient à votre disposition pour plus d'informations.

(1) Le droit d'utilisation de ces services est limité à 36 mois à partir de la première activation dans le véhicule (si celle-ci n'intervient pas dans les six premiers mois après l'achat, la durée du droit se trouve réduite d'autant).

(2) Uniquement en combinaison avec le MMI navigation plus avec MMI touch [PNQ].

(3) Uniquement avec téléphones compatibles SAP.

(4) Le service "Hotspot WiFi" n'est pas inclus dans la carte SIM intégrée.

Ce service n'est disponible qu'avec un contrat de téléphonie mobile existant ou conclu séparément et uniquement au sein du réseau mobile respectif. Lors de la réception de données à partir de l'Internet, et selon les tarifs de votre contrat de téléphonie mobile, en particulier à l'étranger, l'utilisation de ce service peut entraîner des frais supplémentaires. En raison de la taille du volume des données, il est vivement recommandé de conclure un contrat de téléphonie mobile avec forfait de données !

Pack sécurité

	Tracking system pour Audi	Premium tracking system pour Audi
Introduction	<i>En cas de vol, Audi tracking system permet de géolocaliser votre véhicule 24h/24, 7j/7 et empêche son redémarrage.</i>	<i>En cas de vol, Audi premium tracking system permet de géolocaliser votre véhicule 24h/24, 7j/7 et empêche son redémarrage. La télésurveillance de votre véhicule en cas d'effraction est également assurée grâce au couplage à l'alarme d'origine Audi.</i>
Quand technologie rime avec sécurité		
Système de tracking par satellite (Technologie GPS/GPRS)	•	•
Comprend 2 ans d'abonnement	•	•
Réseau de 40 plateformes d'assistance et de télésurveillance dans le monde 24h/24 7j/7	•	•
▶ Réceptionne automatiquement les alertes émises par le système en cas de :		
- déplacement anormal du véhicule (contact éteint)	•	•
- débranchement de la batterie	•	•
▶ Prend immédiatement contact avec le propriétaire pour déterminer l'origine de l'alerte	•	•
▶ En cas de vol avéré, possibilité d'empêcher le redémarrage du véhicule (commande d'immobilisation à distance)	•	•
▶ Fonctionnalités supplémentaires avec Audi premium tracking system :		
- alerte automatique en cas de déclenchement de l'alarme volumétrique et périmétrique d'origine Audi	—	•
- commande de dissuasion (déclenchement des clignotants et du klaxon) ⁽¹⁾	—	•
Quand technologie rime avec interactivité		
Accès confidentiel à votre Espace Web Personnel www.audi.fr/trackingsystem ⁽²⁾	•	•
▶ Géolocalisation du véhicule	•	•
▶ Définition de zone (réception d'un SMS lorsque le véhicule entre / sort de la zone définie sur la cartographie)	•	•
▶ Gestion des modes garage / transport (Paramétrage du système pour éviter l'envoi de fausses alertes, lors d'évènements du type intervention sur le véhicule en atelier, transport sur dépanneuse, ferry...)	•	•

(1) L'Audi premium tracking system est couplé à l'alarme d'origine Audi.

(2) L'accès à l'Espace Web Personnel et l'utilisation des services en ligne Audi (premium) tracking system sont uniquement possibles via un smartphone ou un ordinateur connecté à Internet. Activation sur demande auprès de notre prestataire de services, Cobra France, au 01 44 90 23 33.

A3

	Code option	Prix
Tracking system pour Audi	TS1	1 610 €
Premium tracking system pour Audi	TS2	2 270 €



	Code	A3	Business line	Sport	Design	S line	Design Luxe	Prix TTC
Style & Design intérieur								
Applications décoratives aluminium mistral	5TD	0	0	S	—	—	S	245 €
		—	—	S	0	—	S	60 €
Applications décoratives aluminium brossé mat "light design"	5TV	—	—	0	0	—	—	245 €
		—	—	—	—	0	0	60 €
Applications décoratives effet 3D gris titane	7TN	0	0	—	S	—	—	185 €
Ciel de pavillon en tissu noir	6NQ	0	0	0	0	S	0	285 €
Miroirs de courtoisie éclairés	QQ5	0	0	—	—	—	—	95 €
Pack aluminium intérieur : sur les diffuseurs d'air, la boîte à gants, le bouton de réglage des rétroviseurs, le lève-vitres, encadrement de la commande intérieure de verrouillage des portières, porte-monnaie, touches de commande du frein de stationnement et - le cas échéant - de l'Audi hold assist	QJ1	0	0	S	S	S	S	90 €
Pack Audi design selection : - Jantes en alliage léger en style multibranches, partiellement polies (7,5) x 18 avec pneus 225/40 R18) - Pack rangement - Seuils de portes avec baguettes en aluminium - Applications décoratives en aluminium mat brossé "light design" - Sièges avant Sport - Pack cuir étendu spécifique	WK8	—	—	—	0	—	—	2 050 €
		—	—	—	—	—	0	325 €
Oblige [N6M] ou [N0S] et [3PB] ou [PS1]								
Pack cuir étendu : éléments de l'habitacle étendu en simili-cuir : mise en valeur optique des repose-genoux et accoudoirs de portières, incluant surpiqûres dans la même couleur que celle de la sellerie	7HE	0	0	0	0	0	0	355 €
Pack éclairage : éclairage anti-éblouissant de l'intérieur du véhicule incluant éclairage au sol et éclairage au niveau des pieds à l'avant ainsi qu'éclairage des poignées intérieures de portières, du miroir de courtoisie et du porte-boissons, 2 spots de lecture avant et arrière, lumière réfléchie à LED pour la console centrale et l'intérieur des portières	QQ4	0	0	S	S	S	S	290 €
Style & Design extérieur								
Becquet de pavillon S line , laqué dans la couleur de la carrosserie, avec inserts aérodynamiques latéraux noir brillant, au design résolument sportif. Indisponible sur A3 Berline. Inclus dans [PQD]	5J2	0	0	0	0	0	0	305 €
Coques de rétroviseurs extérieurs en teint Audi exclusive noir brillant. Oblige [4ZD]	6FJ	0	0	0	0	0	0	125 €
Jantes en alliage léger en style étoile à 5 branches, dimension 7) x 16 avec pneus 205/55 R16 (Uniquement sur A3 versions 3 portes et Sportback)	C4X	0	0	—	—	—	—	Gratuit
Jantes en aluminium coulé en style cinétique à 5 bras, dimension 7,5) x 17 avec pneus 225/45 R17 (Uniquement sur A3 versions 3 portes et Sportback)	CJ1	0	0	—	—	—	—	1 390 €
		—	—	0	0	—	—	320 €
Jantes en aluminium coulé en style pylône à 5 bras finition titane mat, dimension 7,5) x 17 avec pneus 225/45 R 17 (Uniquement sur A3 versions 3 portes et Sportback)	C9V	0	0	—	—	—	—	2 220 €
		—	—	0	0	—	—	1 150 €
Jantes en alliage léger en style à 5 branches doubles, dimension 7,5) x 17 avec pneus 225/45 R17 (Uniquement sur A3 versions 3 portes et Sportback). Indisponible sur version e-tron	U44	0	0	—	—	—	—	1 390 €
		—	—	0	0	—	—	320 €
Jantes en alliage léger Audi Sport en style 10 branches en V, dimensions 7,5) x 18 avec pneus 225/40 R18 (Uniquement sur A3 versions 3 portes et Sportback)	C6I	—	—	—	—	0	—	240 €

Style & Design extérieur (suite)

	Code	A3	Business line	Sport	Design	S line	Design Luxe	Prix TTC
Jantes en alliage léger en style multibranches, partiellement polies, dimensions 7,5J x 18 avec pneus 225/40 R18 (Uniquement sur A3 versions 3 portes et Sportback)	CC5	0	0	—	—	—	—	2 220 €
		—	—	0	0	—	—	1 150 €
		—	—	—	—	0	0	Gratuit
Jantes en alliage léger en style dynamique à 5 bras, dimension 7,5J x 18 avec pneus 225/40 R18 (Uniquement sur A3 versions 3 portes et Sportback)	CB0	0	0	—	—	—	—	2 400 €
		—	—	0	0	—	—	1 330 €
		—	—	—	—	0	—	190 €
Jantes en aluminium coulé Audi Sport 10 branches en D, style titane mat tournées brillant, dim. 7,5J x 18 avec pneus 225/40 R18 (Uniquement sur A3 versions 3 portes et Sportback)	F38	0	0	—	—	—	S	2 800 €
		—	—	0	0	—	S	1 730 €
		—	—	—	—	0	S	590 €
Jantes en aluminium coulé en style à 5 branches en Y, dimensions 7,5J x 17 avec pneus 225/45 R17 (Uniquement sur A3 Berline)	CS9	0	0	—	—	—	—	830 €
		—	—	0	0	—	—	320 €
Jantes en aluminium coulé en style étoile à 5 branches, dimension 7,5J x 17 avec pneus 225/45 R17 (Uniquement sur A3 Berline)	C0X	0	0	—	—	—	—	830 €
		—	—	0	0	—	—	320 €
Jantes en aluminium coulé en style aéro à 5 bras gris contrasté partiellement polies, dimensions 7,5J x 17 avec pneus 225/45 R17 (Uniquement sur A3 Berline)	V53	0	0	—	—	—	—	1 130 €
		—	—	0	0	—	—	620 €
Jantes en aluminium coulé Audi Sport en style à 10 branches en style titane finition brillante, dimensions 8J x 18 (Uniquement sur A3 Berline)	CJ2	0	0	—	—	—	—	1 690 €
		—	—	0	0	—	—	1 180 €
		—	—	—	—	0	S	Gratuit
Jantes en aluminium coulé Audi Sport en style dynamique à 5 bras, partiellement polies, dimensions 8J x 18 avec pneus 225/40 R18 (Uniquement sur A3 Berline)	C1Q	0	0	—	—	—	—	1 280 €
		—	—	0	0	—	—	770 €
		—	—	—	—	0	0	Gratuit
Jantes en aluminium coulé Audi Sport style à 5 branches doubles gris contrasté partiellement polies, dimensions 8J x 18 avec pneus 225/40 R18 (Uniquement sur A3 Berline)	C2R	0	0	—	—	—	—	1 280 €
		—	—	0	0	—	—	770 €
		—	—	—	—	0	—	Gratuit
Jantes en aluminium coulé Audi Sport en style pylône à 5 bras style titane mat, finition brillante, dimensions 8J x 18 avec pneus 225/40 R18 (Uniquement sur A3 Berline)	40Y	0	0	—	—	—	—	1 690 €
		—	—	0	0	—	—	1 180 €
		—	—	—	—	0	0	Gratuit
Jantes en aluminium coulé Audi Sport en style 10 branches en V, dimension 8J x 18 avec pneus 225/40 R18 (Uniquement sur A3 Berline)	41V	0	0	—	—	—	—	1 350 €
		—	—	0	0	—	—	840 €
		—	—	—	—	0	0	Gratuit
Jantes en aluminium coulé Audi Sport en style aile à 5 bras, style titane brillant, dimensions 8J x 19 avec pneus 235/35 R19. Oblige [2UC] et disponible uniquement sur les motorisations à partir de 150 ch. Indisponible sur motorisation e-tron	C7D	—	—	0	0	—	—	2 330 €
		—	—	—	—	0	—	1 490 €
		—	—	—	—	—	0	590 €

0 : option. S : proposé en série. — : non proposé.

Style & Design extérieur (suite)

	Code	A3	Business line	Sport	Design	S line	Design Luxe	Prix TTC
Jantes en aluminium coulé Audi Sport en style 5 branches en V en style titane mat finition brillante, dimensions 8J x 19 avec pneus 235/35 R19 Oblige [2UC] et disponible uniquement sur les motorisations à partir de 150 ch. Indisponible sur version e-tron	C7M	—	—	0	0	—	—	2 330 €
		—	—	—	—	0	—	1 490 €
		—	—	—	—	—	0	590 €
Pack extérieur S line Indisponible sur version e-tron	PQD	0	0	—	—	—	—	1 975 €
		—	—	0	0	0	0	1 750 €
Pack aluminium extérieur : encadrement des vitres latérales et baguettes en aluminium anodisé	4ZB	0	0	S	S	S	S	220 €
Pack Brillance noir Audi exclusive : grille et encadrement de calandre, baguettes décoratives de pavillon et sur les appuis de vitre ainsi que barrettes sur les grilles d'entrée d'air latérales en noir brillant, calandre, grilles d'entrée d'air latérales et support de plaque d'immatriculation en noir mat, diffuseur gris platine. Indisponible sur version e-tron	4ZD	0	0	0	0	0	0	605 €
Peinture unie Jaunes Vegas	L1L1	0	0	0	0	0	0	400 €
Peinture métallisée ou nacrée	P.M.	0	0	0	0	0	0	800 €
Peinture Audi exclusive	Q0Q0	0	0	0	0	0	0	2 800 €
Rampes de pavillon en aluminium poli (uniquement sur A3 Sportback). Interdit [4ZD]	3S1	0	0	0	0	0	0	325 €
Rampes de pavillon anodisées noires (uniquement sur A3 Sportback)	3S2	0	0	0	0	0	0	325 €
Suppression totale inscription modèle et technologie Non disponible sur version e-tron	2Z0	0	0	0	0	0	0	Gratuit
Toit panoramique en verre : commande électrique pour relever et ouvrir la partie avant en verre, fonctionnement automatique pour l'ouverture et la fermeture, zone en verre teinté avec pare-soleil réglable en continu. Oblige [QQ4] ou [QQ5]. Sur versions e-tron, incompatible avec [1M6]	3FB	0	0	0	0	0	0	1 330 €
Vitres arrière surteintées (Privacy glass) : lunette et vitres latérales arrière surteintées	VW1	0	0	0	0	0	0	485 €
Sécurité et systèmes d'assistance à la conduite								
Adaptive cruise control avec Audi pre sense front (avec fonction Stop&Go pour S tronic) : régulation automatique de distance (régulation active de 30 à 150 km/h pour boîte manuelle, de 0 à 150 km/h pour boîte S tronic ; jusqu'à l'arrêt du véhicule uniquement avec S tronic) et redémarrage automatique selon le souhait du conducteur ; détecte dans les limites du système et à l'aide d'un capteur radar les véhicules qui précèdent et maintient la distance en intervenant sur les freins et l'accélérateur ; incluant Audi pre sense front : avertit le conducteur grâce à un amplificateur de freinage d'urgence dans le cas d'un risque de collision avec le véhicule qui précède ; de plus une décélération complète est activée en-dessous de 30 km/h, lorsqu'il existe un risque de collision avec un véhicule à l'arrêt ou en marche, afin d'éviter le cas échéant une collision. Oblige [9S6] ou [9S8]	PCG	0	0	0	0	0	0	650 €
Airbags latéraux à l'arrière Disponible uniquement sur A3 Sportback et A3 Berline	4X4	0	0	0	0	0	0	425 €
Audi active lane assist (inclus assistant de feux de route) : assistant de maintien de trajectoire qui corrige, dans la limite du système, le mouvement du volant avant que le véhicule dépasse involontairement la bande de roulement. Système actif à partir de 65 km/h. Intègre la reconnaissance par caméra des panneaux de circulation en combinaison avec [PNQ]. Oblige [PCG] et [8G1]	PCB	0	0	0	0	0	0	600 €
Audi side assist : assistant de changement de trajectoire (actif à partir d'environ 30 km/h), surveille la zone latérale derrière le véhicule durant la marche et informe le conducteur par un signal dans le rétroviseur extérieur dès que le système détecte un véhicule dans l'angle mort ou s'approchant par l'arrière	7Y1	0	0	0	0	0	0	630 €
Audi active lane assist et Audi side assist Oblige [PCB] ou [PCE]	7Y5	0	0	0	0	0	0	630 €
Audi hold assist : maintient le véhicule à l'arrêt en côte comme en descente, sans limite de temps. Le système est activé par pression sur une touche et permet au conducteur un redémarrage confortable sans actionner le frein à main (assistant de démarrage en côte)	UH2	0	0	0	0	0	0	105 €

0 : option. S : proposé en série. — : non proposé.

A3 / A3 Sportback / A3 Berline

Sécurité et systèmes d'assistance à la conduite (suite)

	Code	A3	Business line	Sport	Design	S line	Design Luxe	Prix TTC
Audi magnetic ride : système d'amortisseurs adaptatifs permettant de choisir soi-même le réglage du châssis (Auto/Confort/Sport) à l'aide d'une touche sur la console centrale (en option pour moteurs TFSI et TDI à partir de 150 ch) ; améliore le confort et le dynamisme de conduite en réglant l'amortissement selon les conditions de la route et de la conduite ; rabaissement d'env. 15 mm par rapport au châssis dynamique. Oblige [2UC]. Indisponible sur version e-tron	2H7	—	—	0	0	0	0	1 190 €
Audi parking system : radars arrière d'aide au stationnement avec signal acoustique	7X1	0	S	S	S	S	—	535 €
Audi parking system plus : signal acoustique et visuel d'aide au stationnement avant et arrière par pictogrammes sur l'écran. Propose dans les limites du système des marquages de distance blancs pour les obstacles non touchés et des symboles rouges pour les obstacles qui pourraient être touchés	7X2	0	—	—	—	—	S	945 €
		—	0	0	0	0	S	410 €
Audi park assist : identique à l'Audi parking system plus ; en plus, cherche à l'aide de capteurs à ultrasons les places de stationnement appropriées le long de la chaussée, calcule le créneau idéal pour les places de parking en bataille et les places longitudinales, accomplit le stationnement presque automatiquement. Pendant que le stationnement du véhicule est pris en charge, le conducteur doit seulement accélérer et freiner. Inclut [7X2]. En combinaison avec [PCE], prendre le prix de l'option sur Design luxe	7X5	0	—	—	—	—	—	1 080 €
		—	0	0	0	0	—	670 €
		—	—	—	—	—	0	135 €
Audi pre sense basic : déploie automatiquement, lorsque nécessaire, des mesures préventives pour votre sécurité et celle de vos passagers, parmi lesquelles : resserrement des ceintures de sécurité à l'avant afin de limiter tout déplacement des passagers vers l'avant ou les côtés, activation des feux de détresse clignotants et fermeture du toit ouvrant coulissant/relevable en verre (si commandé) et des vitres latérales ; classement des différentes situations de conduite par le biais de la mise en réseau de différents systèmes du véhicule	7W1	0	0	0	0	0	0	245 €
Audi pre sense front : avertit le conducteur grâce à un amplificateur de freinage d'urgence dans le cas d'un risque de collision avec le véhicule qui précède et peut en cas de besoin entreprendre un freinage partiel ou renforcer le freinage du conducteur ; de plus une décélération complète est activée en-dessous de 30 km/h, lorsqu'il existe un risque de collision avec un véhicule à l'arrêt ou en marche, afin de réduire la vitesse de collision et d'éviter le cas échéant une collision (n'inclut pas la fonction de régulation adaptative de la vitesse)	6K2	0	0	0	0	0	0	355 €
Caméra de recul : avec affichage de la zone située derrière le véhicule sur l'écran MMI, avec des modes d'affichage dynamiques pour la voie de circulation calculée (selon l'angle de direction), incluant assistance par repères graphiques et détection des points de braquage pour les stationnements en longueur ; caméra de recul discrètement intégrée dans la poignée de hayon. Oblige [7X2] ou [7X5] ou [PCE]	KA2	0	0	0	0	0	S	495 €
Châssis Sport (suppression)	2UA	—	—	0	—	—	—	Gratuit
Châssis Sport : carrosserie abaissée d'env. 15 mm, avec suspension et amortissement fermes pour un contact plus direct avec la route et un comportement sportif. Indisponible sur version e-tron	2UC	0	0	S	0	S	0	275 €
Châssis Sport S line : amortisseurs et ressorts optimisés en fermeté. Réglages plus sportifs et dynamiques. Véhicule abaissé de 10 mm par rapport à un châssis Sport. Indisponible sur version e-tron	2UG	0	0	—	0	—	0	675 €
		—	—	0	-	0	—	415 €
Direction progressive : augmente la dynamique de conduite grâce à une démultiplication directe et progressive de la direction ainsi que du confort de conduite en diminuant les efforts de braquage en ville. Uniquement pour motorisations à partir de 150 ch. Oblige [2UC] ou [2UG]	1N7	—	—	0	0	0	0	345 €
Feux de route assistés : gestion automatique du passage de feux de croisement à pleins phares et inversement	8G1	0	0	0	0	0	0	165 €
Lave-phares : fonctionnant à l'eau et sous haute pression, pour une bonne puissance d'éclairage et une meilleure visibilité avec une dispersion réduite. Non disponible sur version e-tron	8X1	0	0	0	0	0	0	305 €
Pack assistance pour boîte de vitesse manuelle : comprend les systèmes d'assistance suivants : Audi parking system plus avec affichage sélectif, Audi active lane assist et adaptive cruise control avec régulation active étendue (30-200 km/h). Oblige [8G1] ou [PXC], interdit [7Y1] et oblige [9S6] ou [9S8]	PCE	0	—	—	—	—	—	1 575 €
		—	0	0	0	0	—	1 050 €
		—	—	—	—	—	0	650 €
Pack assistance pour boîte de vitesse S tronic : comprend les systèmes d'assistance suivants : Audi parking system plus avec affichage sélectif, Audi active lane assist et adaptive cruise control avec régulation active étendue (0-200 km/h). Fonctionnalité traffic jam assist et emergency assist. Oblige [8G1] ou [PXC], interdit [7Y1] et oblige [9S6] ou [9S8]	PCE / 79C	0	—	—	—	—	—	1 575 €
		—	0	0	0	0	—	1 050 €
		—	—	—	—	—	0	650 €

0 : option. S : proposé en série. — : non proposé.

Sécurité et systèmes d'assistance à la conduite (suite)

	Code	A3	Business line	Sport	Design	S line	Design Luxe	Prix TTC
Pack assistance avec Audi side assist pour boîte de vitesse S tronic : comprend les systèmes d'assistance suivants : Audi parking system plus avec affichage sélectif, Audi side assist, Audi active lane assist et adaptive cruise control avec régulation active étendue (0-200 km/h). Fonctionnalité traffic jam assist et emergency assist. Oblige [8G1] ou [PXC], interdit [7Y1] et oblige [9S6] ou [9S8]	PCE / 79D	0	—	—	—	—	—	2 205 €
		—	0	0	0	0	—	1 680 €
		—	—	—	—	—	0	1 280 €
Phares intégralement à LED (full LED) avec clignotants arrière dynamiques	PX2	0	0	0	0	S	S	1 180 €
Projecteurs Audi Matrix LED avec clignotants dynamiques (avant et arrière) <i>Pour version e-tron, le tarif est de 970 € sur finition Design également</i>	PXC	0	0	0	0	—	—	2 150 €
		—	—	—	—	0	0	970 €
Rétroviseurs extérieurs réglables, dégivrants et rabattables électriquement avec position automatique pour manœuvre de stationnement	6XE	0	S	S	S	S	S	245 €
Rétroviseurs extérieurs réglables, dégivrants et rabattables électriquement avec position automatique pour manœuvre de stationnement et fonction jour/nuit automatique côté conducteur. Oblige [PU7] sur finition A3	6XK	0	—	—	—	—	—	315 €
		—	0	0	0	0	0	70 €
Rétroviseur intérieur avec réglage jour/nuit automatique	PU7	0	S	S	S	S	S	300 €
Confort et vie à bord								
Advanced key : système de verrouillage et de déverrouillage du véhicule sans utilisation de la clé. Démarrage et arrêt du moteur main libre par touche Start/Stop. De série sur version e-tron	4I3	0	0	0	0	0	S	485 €
		0	0	0	0	0	—	520 €
Alarme antivol : avec protection antiremorquage par capteur d'angle d'inclinaison (désactivable), incluant protection volumétrique de l'habitacle désactivable ; alarme sonore indépendante de la tension de bord pour la surveillance des portières, du compartiment moteur et du coffre, ainsi que la fonction safelock. Indisponible sur version e-tron	PG2	0	0	0	0	0	—	520 €
		0	0	0	0	0	—	1 005 €
Alarme antivol + Advanced key Sur version e-tron : le prix de l'option sur la finition Design est le même que sur Design luxe	PG3	—	—	—	—	—	0	520 €
		0	0	0	0	0	0	1 580 €
Chauffage stationnaire : réchauffe l'habitacle et dégivre les vitres, la ventilation stationnaire apporte de l'air frais et abaisse la température intérieure ; avec minuterie et programmation du temps de départ (une gestion intelligente calcule la durée de chauffage idéale en temps et énergie) ; télécommande à fréquence radio séparée avec écran éclairé. Il est possible de l'activer à distance via la télécommande (distance limitée) ou même de le programmer via une minuterie. De série sur version e-tron	9M9	0	0	0	0	0	0	1 580 €
Climatisation automatique bi-zone	9AK	0	S	S	S	S	S	700 €
Pack rangement et coffre : avec filets de rangement au dos des sièges avant, vide-poches au niveau des pieds côté passager avant, prise 12 volts dans la console centrale à l'arrière, vide-poches sous la banquette arrière (incluant 2 vestes de sécurité) ; en plus dans le coffre : points de fixation multiples, filet dans les garnitures latérales, araignée de coffre, prise 12 volts	QE1	0	S	0	0	S	S	220 €
Tapis réversible pour le coffre, velours d'un côté, gommé de l'autre	6SJ	0	0	0	0	0	0	85 €
Selleries, sièges et volants								
Appui lombaire à 4 axes à réglage électrique, pour les sièges conducteur et passager avant, réglage horizontal et vertical	7P1	0	0	0	0	0	0	295 €
Appui lombaire avec fonction massage pour le siège du conducteur. Oblige [PS1]	8I0	0	0	0	0	0	0	440 €
Banquette arrière divisée en 3 parties 40/20/40 avec accoudoir central. Non disponible sur version e-tron	3NT	0	0	0	0	0	0	300 €
Sellerie mixte cuir/Alcantara : partie centrale des appuie-tête, bourrelets latéraux, pommeau du levier/sélecteur de vitesses, soufflet de levier/sélecteur de vitesses et accoudoir central avant en cuir, partie centrale des sièges et panneaux de contre-portes en Alcantara. Oblige [QE1] et [PS1]	N7U	0	0	—	—	—	—	1 300 €
		—	—	0	0	—	—	1 080 €
		—	—	—	—	—	0	Gratuit

0 : option S : proposé en série — : non proposé.

Selleries, sièges et volants (suite)

	Code	A3	Business line	Sport	Design	S line	Design Luxe	Prix TTC
Sellerie mixte cuir/Alcantara "fréquence" : partie centrale des appuie-tête, bourrelets latéraux, pommeau du levier/sélecteur de vitesses, soufflet de levier/sélecteur de vitesses et accoudoir central avant en cuir, partie centrale des sièges et panneaux de contre-portes en Alcantara	N5X	—	—	—	—	0	—	715 €
Sellerie en cuir Milano : partie centrale des sièges, bourrelets latéraux, partie centrale des appuie-tête et accoudoir central avant (si commandé) en cuir Milano, pommeau du levier/sélecteur de vitesses et soufflet de levier/sélecteur de vitesses en cuir noir, sur sièges Sport partie supérieure au niveau des épaules et panneaux de contre-portes en cuir velvet. Oblige [QE1]. Attention, certains intérieurs obligent [PS1]	N5W	0	0	—	—	—	S	2 000 €
		—	—	0	0	—	S	1 750 €
Sellerie en cuir Nappa fin. Oblige [WK8] et [3PB]. Non disponible sur version e-tron	N6M	—	—	—	0	—	—	1 595 €
		—	—	—	—	—	0	Gratuit
Sellerie mixte tissu Plenum/Cuir. Oblige [WK8] et [PS1]	N0S	—	—	—	0	—	—	Gratuit
Sellerie en cuir Nappa fin avec embossage S line sur les sièges avant	N6L	—	—	—	—	0	—	1 595 €
Volant cuir multifonction à 3 branches avec palettes de changement de vitesse. Seulement pour boîte de vitesse S tronic	1XX	0	0	S	0	—	—	130 €
Volant Sport en cuir multifonction 3 branches avec méplat. Seulement pour boîte de vitesses manuelle. Sur finition Design, interdit [9S8]	2PF	—	—	0	0	S	—	135 €
Volant Sport en cuir multifonction 3 branches avec méplat et palettes de changement de vitesses. Uniquement pour boîte de vitesses S tronic	2PK	—	—	0	0	S	0	135 €
Volant en cuir multifonction chauffant. Uniquement sur boîte manuelle	2ZW	—	—	0	0	—	0	205 €
Pommeau de levier de vitesses en aluminium Audi exclusive. Uniquement sur boîte manuelle	6Q5	0	0	0	0	0	0	210 €
Sièges avant Sport Uniquement disponible en combinaison avec [N5W] ou [N7U]	PS1	0	0	S	0	S	S	295 €
Sièges Sport S à l'avant avec appuie-tête intégrés, bourrelets latéraux fortement marqués assurant un meilleur maintien dans les virages, sièges réglables manuellement incluant réglage de l'inclinaison de l'assise et repose-cuisses réglable. Comprend [7P1] et [QE1] / Oblige sellerie [N6L]	PS6	—	—	—	—	0	—	770 €
Siège conducteur réglable électriquement. Oblige [7P1], interdit [PS6]. Indisponible avec version 3 portes	3PB	0	0	0	0	0	0	475 €
Sièges avant réglables électriquement. Oblige [7P1], interdit [PS6]. Indisponible avec version 3 portes	3L5	0	0	0	0	0	0	835 €
Sièges avant chauffants : chauffe les assises et les dossiers (chauffe aussi les bourrelets latéraux des sièges avec une sellerie cuir et les sièges Sport) ; réglage séparé à plusieurs positions pour chaque siège	4A3	0	0	0	0	0	0	405 €

0 : option. S : proposé en série. — : non proposé.

	Code	A3	Business line	Sport	Design	S line	Design Luxe	Prix TTC
Multimédia et infotainment								
<p>Audi connect avec une carte SIM de données intégrée (valable pour 36 mois) : Assure une connexion confortable de votre véhicule à Internet pour l'utilisation d'Audi connect via un module de données LTE/UMTS intégré. Lecteur de carte SIM sur le panneau de la navigation MMI plus avec MMI touch dans la boîte à gants. Grâce aux services proposés par Audi connect dans votre véhicule, recherchez aisément des destinations spécifiques au choix dans le MMI ou accédez aux dernières informations, aux prévisions météorologiques ou à vos e-mails. Le hotspot WiFi vous permet également d'employer votre ordinateur portable, votre tablette ou tout autre appareil mobile. Inclut les services/applications des catégories "monVoyage", "monRéseau", "mesInfos" et "maMusique". Voir détails en page Audi connect. NB : le service Hotspot WiFi n'est pas inclus dans la carte SIM de données intégrée. Ce service n'est disponible qu'avec un contrat de téléphonie mobile existant ou conclu séparément et uniquement au sein du réseau mobile respectif. NB : en combinaison avec l'Audi phone box, permet la fonction de "téléphone de voiture" via lecteur de carte SIM avec une carte SIM jumelle (Données + Voix) ou téléphone avec profil rSAP. Oblige [PNU] ou [PNQ]. En combinaison avec [PNQ], l'option est gratuite</p>	IT3	0	S	0	0	0	S	425 €
<p>Audi connect avec une carte SIM de données intégrée : version d'essai gratuite valable 3 mois. Possibilité de souscrire à une licence 36 mois en vous rapprochant de votre partenaire Audi. Oblige [PNU]. En combinaison avec [PNQ], l'option est gratuite</p>	IT2	0	—	0	0	0	—	Gratuit
<p>Audi music interface : des lecteurs médias portables, tels qu'un Apple iPod / iPhone (fonctionnalité musique) ainsi que d'autres dispositifs de stockage USB et lecteurs MP3, peuvent être reliés au véhicule. Inclut 2 interfaces USB avec fonction de charge et de transfert de données, ainsi qu'une prise d'entrée AUX. Logement dans la console centrale. Interdit [PNU] et [PNQ]</p>	UE7	0	—	—	—	—	—	185 €
<p>Audi phone box avec charge du téléphone par induction (standard Qi) : Compartment spécifique avec induction situé dans la console centrale avant permettant d'y ranger le téléphone portable. Avantages : - Amélioration de la qualité de réception - Recharge de la batterie du téléphone via câble USB ou induction (standard Qi) - Dispositif mains libres et commande vocale du téléphone - Diminution du rayonnement SAR dans l'habitacle grâce au raccordement à l'antenne du véhicule - Commande via le système MMI ou le volant multifonction - En combinaison avec Audi connect, permet la fonction de "téléphone de voiture" via lecteur de carte SIM ou profil rSAP NB : informations sur les téléphones portables compatibles auprès de votre partenaire Audi ou sur www.audi.fr/telephone</p>	9ZE	0	0	0	0	0	0	410 €
<p>Audi smartphone interface (Apple CarPlay ou Google AndroidAuto) : relie votre smartphone à votre Audi. Ce dispositif transfère instantanément les contenus de votre smartphone directement sur l'écran MMI via USB. La navigation, la téléphonie, la musique et d'autres applications tierces sélectionnées peuvent ainsi être aisément contrôlées à l'aide du MMI. Inclut Audi music interface et deux câbles adaptateurs. Une fois le smartphone connecté par USB, l'Audi smartphone interface reconnaît le système d'exploitation du smartphone (Android ou iOS) et bascule ainsi automatiquement vers Apple CarPlay ou Google Android Auto. Oblige [PNU] ou [PNQ] sur finition A3. Oblige [PNQ] sur A3 e-tron Design</p>	UI2	0	0	S	S	S	S	425 €
<p>Audi sound system : 10 haut-parleurs incluant un haut-parleur central et un subwoofer ; amplificateur à 6 canaux avec une puissance totale de 180 watts</p>	9VD	0	0	0	0	S	S	315 €
<p>Audi virtual cockpit : combiné d'instruments entièrement numérique avec affichage haute résolution sur un écran de de 12,3". Oblige [PNQ] sur toutes les finitions. Oblige [2PF] ou [2PK] sur finition S line. Oblige [1XW] ou [2PK] sur toutes finitions hors S line</p>	9S8	0	—	—	—	—	S	550 €
		—	0	0	0	0	S	365 €
<p>Bang & Olufsen sound system : restitution de son surround via 14 haut-parleurs incluant haut-parleur central dans le tableau de bord et subwoofer dans le logement de la roue de secours ; amplificateur 15 canaux avec une puissance totale de 705 watts. Restitution de son surround 5.1 possible en combinaison avec [PNQ]. Sur version e-tron, interdit [1M5] et [1M6]</p>	9VS	0	0	0	0	—	—	955 €
		—	—	—	—	0	0	640 €

30

0 : option. S : proposé en série. — : non proposé.

Multimédia et infotainment (suite)

	Code	A3	Business line	Sport	Design	S line	Design Luxe	Prix TTC
MMI® navigation : - Système de navigation avec écran couleur haute résolution de 7" - Représentation de carte en 3D - Recherche MMI : recherche de texte libre avec suggestions intelligentes de destination dès le début de la saisie - Informations routières détaillées : aperçu de cartes, choix d'itinéraires alternatifs, POI, indication des voies, sorties d'autoroute, zoom sur intersection, etc. - Guidage dynamique avec TMCpro (en combinaison avec Audi connect : informations routières en ligne) - Connexion confortable de votre véhicule au réseau Internet pour utiliser les services d'Audi connect via un module de données LTE/UMTS intégré, lecteur de carte SIM pour données SIM dans le panneau de la navigation MMI - Hotspot WiFi pour connecter des appareils mobiles à Internet et employer l'application MMI connect - Système d'information du conducteur avec écran monochrome de 5 pouces et affichage de conseils de navigation - Utilisation des données de navigation pour une conduite efficace et préventive (par exemple limites de vitesse et côtes) - Destinations spéciales myAudi : vous pouvez importer vos listes individuelles de points de destinations (POI) dans le véhicule via le portail myAudi - Informations locales : informations sur les limitations de vitesse en vigueur, vignette obligatoire, etc. au passage de la frontière - 2 lecteurs de carte mémoire SDXC, lecteur CD, prise d'entrée AUX - Interface Bluetooth® pour système mains libres et audiostreaming - Interface USB avec fonction de charge - Afficher et lire par synthèse vocale les e-mails et messages à partir de votre téléphone portable Oblige [IT2] ou [IT3]. Non disponible sur version e-tron	PNU	0	S	—	—	S	—	1 540 €
	PNU	—	S	0	0	S	—	1 400 €
MMI® navigation plus avec MMI touch : Comprend en plus de [PNU] : - Écran couleur haute résolution de 8,3" - Mise à jour des cartes en ligne - MMI touch : champ de saisie sur écran tactile - Système d'information du conducteur avec écran couleur 7" incluant affichage de la carte de navigation - Lecteur DVD (compatible MP3, WMA, AAC et MPEG-4) pour CD/DVD musique et DVD vidéo - Mémoire flash pour musique 10 Go, 2 lecteurs de carte mémoire SDXC, lecteur DVD (MP3, WMA, AAC, MPEG-4), prise d'entrée AUX Oblige [IT3]	PNU	0	—	—	—	—	S	2 950 €
	PNQ	—	—	0	0	—	S	2 810 €
	PNQ	—	0	—	—	0	S	1 410 €
Pack Smartphone : - Audi music interface - Audi smartphone interface avec 2 câbles adaptateurs - Préparation de navigation (fonction de navigation et cartographie comme équipement ultérieur dans les Accessoires d'Origine Audi®) - Lecteur de carte SDXC supplémentaire (jusqu'à 2 To)	PNV	0	0	S	S	S	S	1 050 €
Réception radio numérique (DAB) : ajoute à l'offre de radios analogiques la réception de stations numériques avec une meilleure qualité sonore, incluant DAB+ et DMB Audio. En combinaison avec le GPS advanced, un second tuner DAB recherche en permanence des fréquences de réception alternatives de la station réglée, la liste des émetteurs est simultanément actualisée. Attention : réception asservie à la disponibilité d'un réseau numérique local	QV3	0	0	0	0	0	0	365 €
Système d'information du conducteur avec écran couleur	9S6	0	S	S	S	—	—	185 €
Attelage								
Dispositif d'attelage pivotant mécaniquement et déclenchable électriquement. Sur version e-tron : interdit [9VS] et incompatible avec [3FB]	1M6	0	0	0	0	0	0	1 050 €
Préparation crochet d'attelage : comprend câblage jusqu'au logement de la roue de secours, système approprié de refroidissement du moteur. Le kit de pièces pour équipement ultérieur est disponible dans les Accessoires d'Origine Audi® Sur version e-tron : interdit [9VS]	1M5	0	0	0	0	0	0	190 €

31

0 : option. S : proposé en série. — : non proposé.

e-tron	Code	A3	Business line	Sport	Design	S line	Design Luxe	Prix TTC
Câble de recharge côté véhicule de 7,5 m adaptable sur le système de recharge e-tron de série (au lieu de 2,5 m)	EH2	—	—	—	—	—	—	40 €
Station de charge : support mural pour le système de recharge e-tron qui convient parfaitement pour recharger quotidiennement la batterie à domicile ou à un autre emplacement fixe (par exemple sur le lieu de travail). Il permet un maniement confortable du câble et peut également être utilisé à l'extérieur. Enfin, la station de charge est verrouillable	8V4915706A	—	—	—	—	—	—	560 € ⁽¹⁾
Câble de chargement de 6 m pour les bornes de recharge publiques respectant la norme européenne (mode 3/ type 2). Incompatible avec [72G]	72T	—	—	—	—	—	—	195 €
Câble de chargement de 6 m pour les bornes de recharge publiques respectant la norme française (mode 3/ type 3). Incompatible avec [72T]	72G	—	—	—	—	—	—	195 €
Pack de 4 roues complètes hiver aluminium 17", en supplément de la monte d'origine, avec housses - Accessoires d'Origine Audi®	HRC	—	—	—	—	—	—	2 100 € ⁽¹⁾

O : option. S : proposé en série. — : non proposé. (1) Prix TTC client conseillé, hors pose. Sous réserve de changement de références ou de péremptions. Rapprochez-vous de votre magasin.

Services e-tron

Les services Audi connect e-tron

Des services Audi connect ont été spécialement mis au point pour les Audi e-tron et permettent de consulter de nombreuses informations via une application smartphone (Audi MMI connect) et un site web (www.myaudi.com), ainsi que via le MMI GPS advanced avec MMI touch (en option).

Les informations accessibles via l'application :

- L'état de charge instantané, l'autonomie électrique restante et la programmation de la recharge
- La mise en route ou l'arrêt de la climatisation
- L'emplacement du véhicule
- Des informations sur les derniers trajets
- L'ouverture des portes et l'allumage des phares

L'application Audi MMI connect est disponible sur Apple Store et Google Play.

Les informations accessibles via le MMI GPS advanced avec MMI touch (en option) :

- Le menu "Charge" : programmation de l'heure de votre départ, afin que la batterie soit entièrement chargée à l'heure choisie.
- Le menu "Climatisation" : programmation du chauffage ou de la climatisation, afin que l'habitacle soit à la température souhaitée avant le départ. Cela évite aussi de solliciter la batterie durant le trajet.

>> Un service de série

Les services Audi connect e-tron sont de série sur l'Audi A3 Sportback e-tron. Le client doit être enregistré dans les 90 jours suivant la livraison et le service sera disponible gratuitement pour une durée de 10 ans.

Comment s'inscrire ?

- L'enregistrement s'effectue sur le portail internet : www.myaudi.com
- Une fois identifié sur le portail, il faut saisir le châssis et le kilométrage du véhicule pour l'ajouter sur le compte personnel (jusqu'à 6 véhicules)



Services e-tron Offre d'énergie 100 % renouvelable

Audi et Direct Energie se sont associés pour vous proposer une mobilité plus verte jusqu'à la recharge, grâce à une offre d'électricité 100 % renouvelable.

Quels avantages ?

- Vous optez pour une électricité durable et moins chère (-2 % sur le prix HT du kWh de l'électricité par rapport aux tarifs réglementés - remise garantie chaque année sans limite de durée).⁽¹⁾
- Vous bénéficiez de conseillers dédiés aux clients Audi pour répondre à toutes vos questions.
- Vous n'avez aucune démarche particulière à faire : même compteur, même réseau et Direct Energie s'occupe des démarches auprès de votre ancien fournisseur.

D'où provient l'électricité injectée par Direct Energie ?

L'électricité dite "verte" est produite à partir de sources d'énergies renouvelables telles que l'énergie éolienne, solaire, géothermique, hydraulique...

Le principe est simple : en souscrivant à cette offre renouvelable, Direct Energie s'engage à injecter sur le réseau autant de kWh d'électricité verte que vous avez consommé pour recharger votre Audi A3 Sportback e-tron.

C'est la centrale de Belledonne, située dans l'Isère et dont la production est rachetée par Direct Energie depuis 2009, qui assure la distribution d'électricité verte sur le réseau pour les clients Audi.

>> Besoin de conseils ou d'informations ?

Des conseillers Direct Energie dédiés sont à votre disposition pour vous conseiller et répondre à toutes vos questions.

Vous pouvez les contacter par téléphone au **09 77 40 50 50**
ou par mail à l'adresse suivante : audi@direct-energie.com

Plus d'informations sont aussi disponibles sur audi.fr

(1) Offre Pur Jus de Direct Energie, plus d'information sur le site de Direct Energie : <http://particuliers.direct-energie.com/offres-et-services/les-offres-habitat/audi-a3-sportback-e-tron>.

Cette brochure est connectée :

Audi vous propose de vivre une expérience interactive grâce à la technologie datamatrix. Lors de la lecture de cette brochure, accédez depuis votre Smartphone à un contenu vidéo (coût de connexion en sus selon tarifs de votre opérateur).



L'usage tout électrique de votre Audi A3 Sportback e-tron, c'est :

- aucune émission de CO₂ ;
- une autonomie de 50 km ;
- une vitesse maximale de 130 km/h ;
- la possibilité de recharger votre Audi A3 Sportback e-tron chez vous en 3 h 45 avec une prise domestique et en 2 h 15 avec une prise industrielle.

Toutes les réponses à vos questions sur la mobilité électrique et l'Audi A3 Sportback e-tron !

Services e-tron

L'aménagement électrique à votre domicile

Audi et Proxiserve se sont associés pour vous accompagner dans l'aménagement électrique et l'installation d'une prise industrielle à votre domicile.

Quels avantages ?

- S'assurer que la recharge de votre Audi A3 Sportback e-tron soit optimale.
- Permettre de recharger votre véhicule en 2 h 15 au lieu de 3 h 45.
- Vérifier que l'installation électrique de votre domicile soit sécurisée et aux normes.
- Installer une prise industrielle adaptée à votre système électrique.
- Faire monter, si commandé, le support mural par un technicien qualifié.

Qui est Proxiserve ?

- **Expérience :**
Proxiserve est une filiale de l'entreprise Veolia fournissant déjà 4,5 millions de foyers. Grâce à ses 3 000 collaborateurs et ses 120 agences partout en France, Proxiserve vous offre le délai, la réactivité, les garanties et les engagements d'un grand groupe.
- **Savoir-faire :**
Les techniciens spécialisés Proxiserve sont formés sur l'A3 Sportback e-tron et vous proposent une installation aux normes de sécurité selon la réglementation en vigueur.

>> Besoin de conseils ou d'informations ?

Des conseillers Proxiserve dédiés sont à votre disposition pour vous conseiller et répondre à toutes vos questions.

Vous pouvez les contacter du lundi au vendredi de 9 h à 19 h, le samedi de 9 h à 13 h au **09 74 75 07 07**, numéro de téléphone dédié aux clients Audi.

Rendez-vous aussi sur le site www.veoliahabitat-services.fr pour plus de renseignements



Un accompagnement pas à pas pour une installation facile

- 1 Votre Partenaire Audi vous propose l'offre Proxiserve
- 2 Il renseigne vos données concernant l'emplacement du tableau électrique et de la prise de recharge à votre domicile.
- 3 Vous êtes contactés sous 48 h pour prendre rendez-vous avec un agent Proxiserve.
- 4 Une fois à votre domicile, l'agent Proxiserve vérifie l'installation électrique de votre domicile et effectue les travaux d'aménagement (prise industrielle et installation du support mural, si commandé).

35

Services e-tron

L'aménagement électrique à votre domicile

Audi et Proxiserve se sont associés pour vous accompagner dans l'aménagement électrique et l'installation d'une prise industrielle à votre domicile.

Une grille tarifaire compétitive adaptée aux besoins du client

Tarifs ⁽¹⁾	Particuliers Maison > 2 ans Prix TTC (Tva 10%)	Particuliers Maison < 2 ans Prix TTC (Tva 20%)	Professionnel Prix HT (Tva 20%)
Sans pose du support mural			
Configuration 1	399 €	436 €	363 €
Configurations 2 / 3 / 4	499 €	545 €	454 €
Configuration 5	visite de diagnostic + montant du DEVIS		
Avec pose du support mural⁽²⁾			
Configuration 1	459 €	501 €	418 €
Configurations 2 / 3 / 4	559 €	610 €	509 €
Configuration 5	visite de diagnostic + montant du DEVIS		
Autres prestations			
Visite de diagnostic	99 €	108 €	90 €
Mise en conformité de la terre	189 €	212 €	172 €

VOUS POUVEZ BÉNÉFICIER D'UN CRÉDIT D'IMPÔT DE 30 %.

(1) Tarifs en vigueur au 20/11/2014. (2) N'inclut pas le prix du support mural.

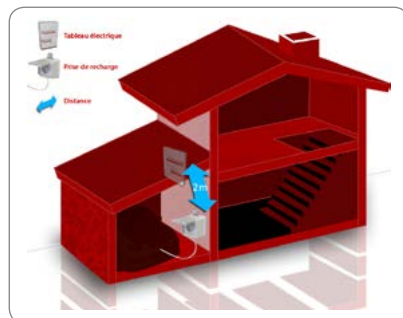

Configuration 1 : la borne de recharge et le tableau électrique sont dans la même pièce à 2 mètres maximum sans obstacle entre les deux (type mur...)

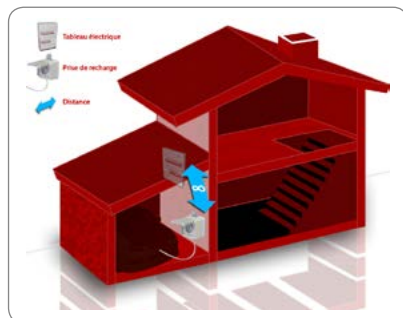

Configuration 2 : la borne de recharge et le tableau électrique sont dans la même pièce sans obstacle entre les deux (type mur...)

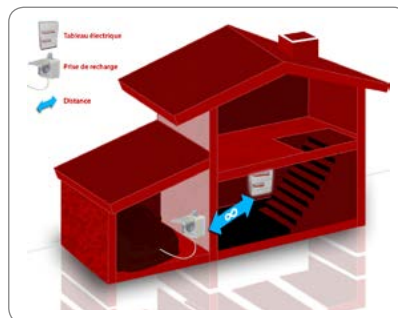

Configuration 3 : la borne de recharge et le tableau électrique sont dans deux pièces différentes du bâtiment.

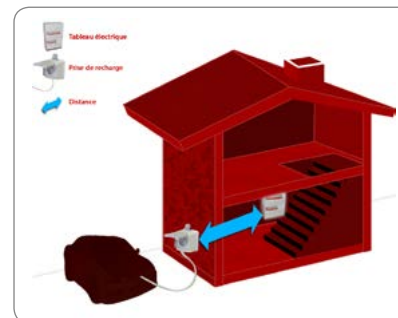

Configuration 4 : prise de recharge extérieure sur mur d'un bâtiment à 10 m maximum du tableau électrique existant qui est placé dans le même bâtiment.



Configuration 5 : prise de recharge à installer dans une structure de bâtiment plus complexe, nécessitant plus de travaux ou en plus grand nombre.



>> Besoin de conseils ou d'informations ?

Des conseillers Proxiserve dédiés sont à votre disposition pour vous conseiller et répondre à toutes vos questions.

Vous pouvez les contacter du lundi au vendredi de 9 h à 19 h, le samedi de 9 h à 13 h au **09 74 75 07 07**, numéro de téléphone dédié aux clients Audi. Rendez-vous aussi sur le site www.veoliahabitatservices.fr pour plus de renseignements.

A3 essence - 3 portes

	1.0 TFSI (115 ch)		1.4 TFSI CoD (150 ch)		2.0 TFSI (190 ch)			
Moteur								
Puissance maxi en ch (kW) à tr/mn	115 (85) / 5 000 - 5 500		150 (110) / 5 000 - 6 000		190 (140) / 4 200 - 6 000			
Nombre de cylindres / soupapes	3 / 12		4 / 16		4 / 16			
Cylindrée (cm³)	999		1 395		1 984			
Couple maxi (Nm) à tr/mn	200 / 2 000 - 3 500		250 / 1 500 - 3 500		320 / 1 500 - 4 200			
Transmission								
Transmission	aux roues avant		aux roues avant		aux roues avant		quattro	
Boîte de vitesses	manuelle 6	S tronic 7	manuelle 6	S tronic 7	manuelle 6	S tronic 7	S tronic 7	
Poids - Volumes								
Poids à vide (kg) / Total maxi autorisé en charge (kg)	1 225 / 1 710	1 245 / 1 710	1 275 / 1 760	1 280 / 1 765	1 330 / 1 815	1 360 / 1 845	1 355 / 1 915	
Remorque freinée sur rampe 8 % / 12 % / non freinée (kg)	1 500 / 1 300 / 620	1 500 / 1 300 / 610	1 700 / 1 500 / 630	1 700 / 1 500 / 640	1 800 / 1 600 / 660	1 800 / 1 600 / 680	1 800 / 1 600 / 710	
Volume du coffre / Banquette arrière rabattue (l)	365 / 1 100	365 / 1 100	365 / 1 100	365 / 1 100	365 / 1 100	365 / 1 100	325 / 1 060	
Volume du réservoir de carburant (l)	50	50	50	50	50	50	55	
Performances - Consommation								
Vitesse maximale (km/h) sur circuit	206	206	220	220	244	244	236	
Accélération de 0 à 100 km/h (s)	9,7	10	8,1	8,1	6,8	6,7	6,1	
Carburant	Super sans plomb, 95 ROZ		Super sans plomb, 95 ROZ		Super sans plomb, 95 ROZ			
Consommation cycles urbain / routier / mixte (l/100 km)	Jantes 16"	5,5 / 3,9 / 4,5	5,4 / 4,0 / 4,5	5,6 / 3,9 / 4,5	5,7 / 4,1 / 4,7	7,3 / 4,5 / 5,5	7,1 / 4,7 / 5,6	7,1 / 4,8 / 5,7
	Jantes 17"	5,7 / 4,1 / 4,7	5,6 / 4,2 / 4,7	5,7 / 4,0 / 4,6	5,8 / 4,2 / 4,8	7,4 / 4,6 / 5,6	7,2 / 4,8 / 5,7	7,2 / 4,9 / 5,8
	Jantes 18"	5,7 / 4,1 / 4,7	5,6 / 4,2 / 4,7	5,8 / 4,1 / 4,7	5,9 / 4,3 / 4,9	7,5 / 4,7 / 5,7	7,3 / 4,9 / 5,8	7,3 / 5,0 / 5,9
	Jantes 19"	—	—	6,0 / 4,3 / 4,9	6,0 / 4,4 / 5,0	7,6 / 4,8 / 5,8	7,4 / 5,0 / 5,9	7,4 / 5,1 / 6,0
Émissions massiques de CO ₂ en cycle mixte (g/km)	Jantes 16"	104	104	105	109	126	126	130
	Jantes 17"	107	107	108	112	129	129	133
	Jantes 18"	108	108	109	113	130	130	134
	Jantes 19"	—	—	112	114	132	132	137
Puissance fiscale (CV) ⁽¹⁾	Jantes 16"	6	6	7	7	10	10	10
	Jantes 17"	6	6	7	8	10	10	10
	Jantes 18"	6	6	7	8	10	10	10
	Jantes 19"	6	6	8	8	10	10	10
Norme antipollution	EU6		EU6		EU6			
Start/Stop / Récupération d'énergie	Oui / Oui		Oui / Oui		Oui / Oui			

(1) Valeur estimative. Non encore homologuée.

A3 diesel - 3 portes

	1.6 TDI (116 ch)		2.0 TDI (150 ch)			2.0 TDI (184 ch)	2.0 TDI (184 ch)	
Moteur								
Puissance maxi en ch (kW) à tr/mn	85 (116) / 3 250 - 4 000		150 (110) / 3 500 - 4 000			184 (135) / 3 500 - 4 000	184 (135) / 3 500 - 4 000	
Nombre de cylindres / soupapes	4 / 16		4 / 16			4 / 16	4 / 16	
Cylindrée (cm³)	1 598		1 968			1 968	1 968	
Couple maxi (Nm) à tr/mn	250 / 1 500 - 3 000	250 / 1 500 - 3 200	340 / 1 750 - 3 000			380 / 1 750 - 3 250	380 / 1 750 - 3 250	
Transmission								
Transmission	aux roues avant		aux roues avant	quattro	aux roues avant	aux roues avant	quattro	
Boîte de vitesses	manuelle 6	S tronic 7	manuelle 6	manuelle 6	S tronic 6	manuelle 6	S tronic 6	
Poids - Volumes								
Poids à vide (kg) / Total maxi autorisé en charge (kg)	1 290 / 1 790	1 255 / 1 815	1 350 / 1 835	1 435 / 1 920	1 370 / 1 855	1 290 / 1 850	1 470 / 1 955	
Remorque freinée sur rampe 8 % / 12 % / non freinée (kg)	1 700 / 1 500 / 650	1 700 / 1 500 / 660	1 800 / 1 600 / 670	1 800 / 1 800 / 710	1 800 / 1 600 / 680	1 800 / 1 600 / 680	1 800 / 1 800 / 730	
Volume du coffre / Banquette arrière rabattue (l)	365 / 1 100		365 / 1 100	325 / 1 060	365 / 1 100	365 / 1 100	325 / 1 060	
Volume du réservoir de carburant (l)	50		50	55	50	50	55	
Performances - Consommation								
Vitesse maximale (km/h) sur circuit	202		218	214	218	234	230	
Accélération de 0 à 100 km/h (s)	10,2		8,5	8,2	8,2	7,3	6,8	
Carburant	Diesel EN 590		Diesel EN 590			Diesel EN 590	Diesel EN 590	
Consommation cycles urbain / routier / mixte (l/100 km)	Jantes 16"	4,5 / 3,7 / 4,0	4,1 / 3,7 / 3,9	4,9 / 3,5 / 4,0	5,6 / 4,1 / 4,7	5,2 / 4,0 / 4,4	5,1 / 3,8 / 4,3	5,4 / 4,3 / 4,7
	Jantes 17"	4,6 / 3,8 / 4,1	4,2 / 3,9 / 4,0	5,0 / 3,7 / 4,2	5,7 / 4,2 / 4,8	5,3 / 4,1 / 4,5	5,2 / 3,9 / 4,4	5,5 / 4,4 / 4,8
	Jantes 18"	4,7 / 3,9 / 4,2	4,3 / 3,9 / 4,0	5,1 / 3,8 / 4,3	5,8 / 4,3 / 4,9	5,4 / 4,2 / 4,6	5,3 / 4,0 / 4,5	5,6 / 4,5 / 4,9
	Jantes 19"	—	—	5,2 / 3,9 / 4,4	5,9 / 4,4 / 5,0	5,5 / 4,3 / 4,7	5,3 / 4,1 / 4,5	5,7 / 4,6 / 5,0
Émissions massiques de CO ₂ en cycle mixte (g/km)	Jantes 16"	106	103	105	122	116	114	124
	Jantes 17"	108	106	108	125	119	117	127
	Jantes 18"	111	107	109	126	120	118	129
	Jantes 19"	—	—	111	128	122	119	131
Puissance fiscale (CV) ⁽¹⁾	Jantes 16"	6	6	7	8	8	10	10
	Jantes 17"	6	6	7	8	8	10	10
	Jantes 18"	6	6	7	8	8	10	10
	Jantes 19"	6	6	8	8	8	10	10
Norme antipollution	EU6		EU6			EU6	EU6	
Start/Stop / Récupération d'énergie	Oui / Oui		Oui / Oui			Oui / Oui	Oui / Oui	

(1) Valeur estimative. Non encore homologuée.

Caractéristiques techniques A3

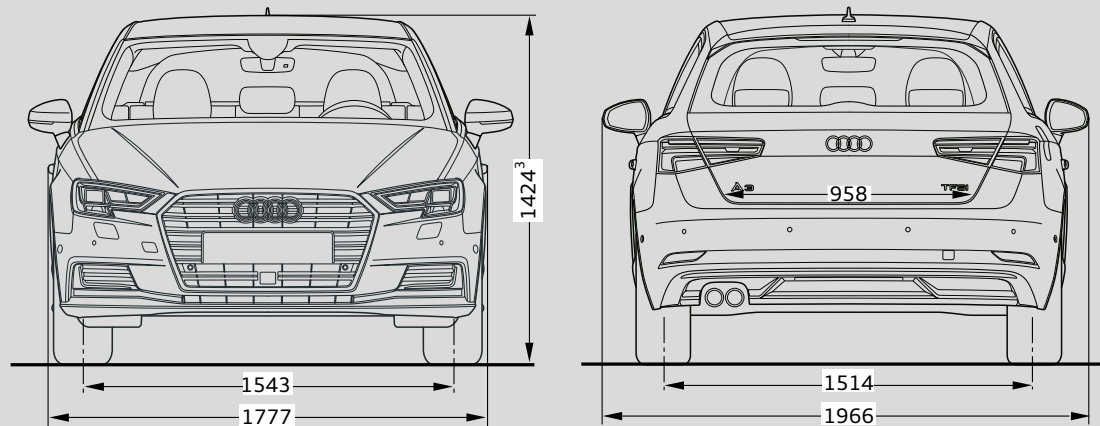

(3) Hauteur maximum.

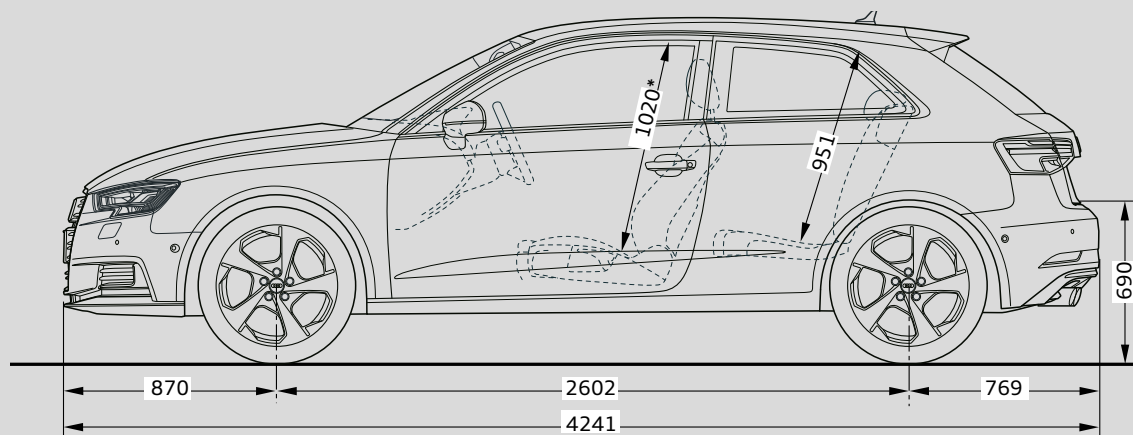

* Espace maximum au-dessus de la tête.

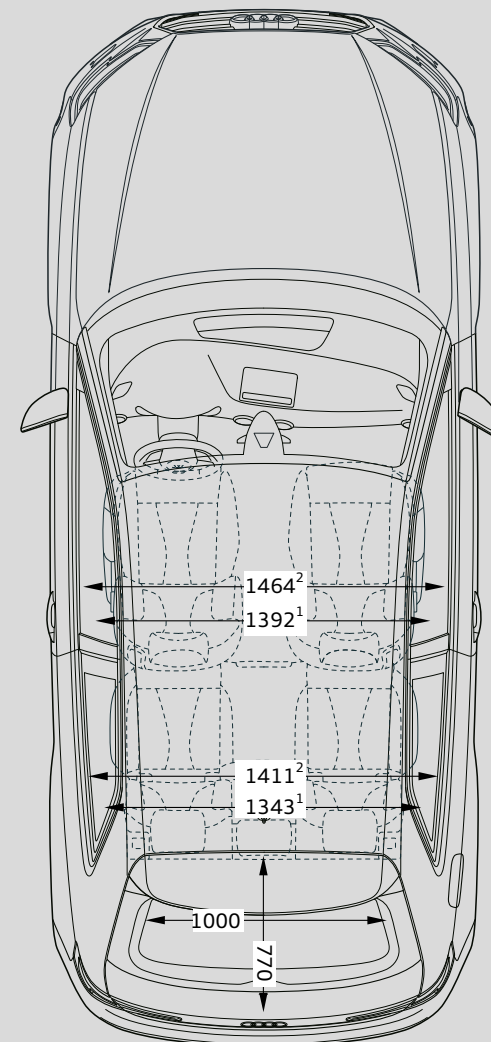

(1) Largeur aux coudes. (2) Largeur aux épaules.

A3 Sportback essence

	1.0 TFSI (115 ch)		1.4 TFSI CoD (150 ch)		2.0 TFSI (190 ch)			
Moteur								
Puissance maxi en ch (kW) à tr/mn	115 (85) / 5 000 - 5 500		150 (110) / 5 000 - 6 000		190 (140) / 4 200 - 6 000			
Nombre de cylindres / soupapes	3 / 12		4 / 16		4 / 16			
Cylindrée (cm ³)	999		1 395		1 984			
Couple maxi (Nm) à tr/mn	200 / 2 000 - 3 500		250 / 1 500 - 3 500		320 / 1 500 - 4 200			
Transmission								
Transmission	aux roues avant		aux roues avant		aux roues avant		quattro	
Boîte de vitesses	manuelle 6	S tronic 7	manuelle 6	S tronic 7	manuelle 6	S tronic 7	S tronic 7	
Poids - Volumes								
Poids à vide (kg) / Total maxi autorisé en charge (kg)	1 255 / 1 740	1 275 / 1 760	1 305 / 1 790	1 315 / 1 800	1 360 / 1 845	1 390 / 1 875	1 385 / 1 945	
Remorque freinée sur rampe 8 % / 12 % / non freinée (kg)	1 500 / 1 300 / 620	1 500 / 1 300 / 630	1 700 / 1 500 / 650	1 700 / 1 500 / 650	1 800 / 1 600 / 680		1 800 / 1 600 / 730	
Volume du coffre / Banquette arrière rabattue (l)	380 / 1 220		380 / 1 220		380 / 1 220		340 / 1 180	
Volume du réservoir de carburant (l)	50		50		50		55	
Performances - Consommation								
Vitesse maximale (km/h) sur circuit	206		220		244	244	236	
Accélération de 0 à 100 km/h (s)	9,9		8,2	8,2	6,9	6,8	6,2	
Carburant	Super sans plomb, 95 ROZ		Super sans plomb, 95 ROZ		Super sans plomb, 95 ROZ			
Consommation cycles urbain / routier / mixte (l/100 km)	Jantes 16 ^{^(1)}	5,5 / 3,9 / 4,5	5,4 / 4,0 / 4,5	5,7 / 4,0 / 4,6	5,9 / 4,2 / 4,8	7,3 / 4,5 / 5,5	7,1 / 4,7 / 5,6	7,1 / 4,8 / 5,7
	Jantes 17 ^{^(1)}	5,7 / 4,1 / 4,7	5,6 / 4,2 / 4,7	5,8 / 4,1 / 4,7	6,0 / 4,3 / 4,9	7,4 / 4,6 / 5,6	7,2 / 4,8 / 5,7	7,2 / 4,9 / 5,8
	Jantes 18 ^{^(1)}	5,7 / 4,1 / 4,7	5,6 / 4,2 / 4,7	5,9 / 4,2 / 4,8	6,1 / 4,4 / 5,0	7,5 / 4,7 / 5,7	7,3 / 4,9 / 5,8	7,3 / 5,0 / 5,9
	Jantes 19 ^{^(1)}	—	—	6,1 / 4,4 / 5,0	6,2 / 4,5 / 5,1	7,6 / 4,8 / 5,8	7,4 / 5,0 / 5,9	7,4 / 5,1 / 6,0
Émissions massiques de CO ₂ en cycle mixte (g/km)	Jantes 16 ^{^(1)}	104	104	107	111	126	126	130
	Jantes 17 ^{^(1)}	107	107	110	114	129	129	133
	Jantes 18 ^{^(1)}	108	108	112	115	130	130	134
	Jantes 19 ^{^(1)}	—	—	115	116	132	132	137
Puissance fiscale (CV) ⁽¹⁾	Jantes 16"	6	6	7	8	10	10	10
	Jantes 17"	6	6	7	8	10	10	10
	Jantes 18"	6	6	8	8	10	10	10
	Jantes 19"	—	—	8	8	10	10	10
Norme antipollution	EU6		EU6		EU6			
Start/Stop / Récupération d'énergie	Oui / Oui		Oui / Oui		Oui / Oui			

(1) Valeur estimative. Non encore homologuée.

A3 Sportback diesel

	1.6 TDI (116 ch)		2.0 TDI (150 ch)			2.0 TDI (184 ch)	2.0 TDI (184 ch)	
Moteur								
Puissance maxi en ch (kW) à tr/mn	85 (116) / 3 250 - 4 000		150 (110) / 3 500 - 4 000			184 (135) / 3 500 - 4 000	184 (135) / 3 500 - 4 000	
Nombre de cylindres / soupapes	4 / 16		4 / 16			4 / 16	4 / 16	
Cylindrée (cm³)	1 598		1 968			1 968	1 968	
Couple maxi (Nm) à tr/mn	250 / 1 500 - 3 000		340 / 1 750 - 3 000			380 / 1 750 - 3 250	380 / 1 750 - 3 250	
Transmission								
Transmission	aux roues avant		aux roues avant	quattro	aux roues avant	aux roues avant	quattro	
Boîte de vitesses	manuelle 6	S tronic 7	manuelle 6	manuelle 6	S tronic 6	manuelle 6	S tronic 6	
Poids - Volumes								
Poids à vide (kg) / Total maxi autorisé en charge (kg)	1 260 / 1 820	1 245 / 1 845	1 380 / 1 865	1 465 / 1 950	1 395 / 1 880	1 320 / 1 880	1 500 / 1 985	
Remorque freinée sur rampe 8 % / 12 % / non freinée (kg)	1 700 / 1 500 / 660	1 700 / 1 500 / 680	1 800 / 1 600 / 690	1 800 / 1 800 / 730	1 800 / 1 600 / 690	1 800 / 1 600 / 690	1 800 / 1 800 / 750	
Volume du coffre / Banquette arrière rabattue (l)	380 / 1 220		380 / 1 220	340 / 1 180	380 / 1 220	380 / 1 220	340 / 1 180	
Volume du réservoir de carburant (l)	50		50	55	50	50	55	
Performances - Consommation								
Vitesse maximale (km/h) sur circuit	202		218	214	218	234	230	
Accélération de 0 à 100 km/h (s)	10,4		8,6	8,3	8,3	7,4	6,9	
Carburant	Diesel EN 590		Diesel EN 590			Diesel EN 590	Diesel EN 590	
Consommation cycles urbain / routier / mixte (l/100 km)	Jantes 16 ^{“(1)}	4,5 / 3,7 / 4,0	4,1 / 3,7 / 3,9	4,9 / 3,5 / 4,0	5,6 / 4,1 / 4,7	5,2 / 4,0 / 4,4	5,1 / 3,8 / 4,3	5,4 / 4,3 / 4,7
	Jantes 17 ^{“(1)}	4,6 / 3,8 / 4,1	4,2 / 3,9 / 4,0	5,0 / 3,7 / 4,2	5,7 / 4,2 / 4,8	5,3 / 4,1 / 4,5	5,2 / 3,9 / 4,4	5,5 / 4,4 / 4,8
	Jantes 18 ^{“(1)}	4,7 / 3,9 / 4,2	4,3 / 3,9 / 4,0	5,1 / 3,8 / 4,3	5,8 / 4,3 / 4,9	5,4 / 4,2 / 4,6	5,3 / 4,0 / 4,5	5,6 / 4,5 / 4,9
	Jantes 19 ^{“(1)}	—	—	5,2 / 3,9 / 4,4	5,9 / 4,4 / 5,0	5,5 / 4,3 / 4,7	5,3 / 4,1 / 4,5	5,7 / 4,6 / 5,0
Émissions massiques de CO ₂ en cycle mixte (g/km)	Jantes 16 ^{“(1)}	106	103	105	122	116	114	124
	Jantes 17 ^{“(1)}	108	106	108	125	119	117	127
	Jantes 18 ^{“(1)}	111	107	109	126	120	118	129
	Jantes 19 ^{“(1)}	—	—	111	128	122	119	131
Puissance fiscale (CV) ⁽¹⁾	Jantes 16"	6	6	7	8	8	10	10
	Jantes 17"	6	6	7	8	8	10	10
	Jantes 18"	6	6	7	8	8	10	10
	Jantes 19"	6	6	8	8	8	10	10
Norme antipollution	EU6		EU6			EU6	EU6	
Start/Stop / Récupération d'énergie	Oui / Oui		Oui / Oui			Oui / Oui	Oui / Oui	

(1) Valeur estimative. Non encore homologuée.

Caractéristiques techniques A3 Sportback

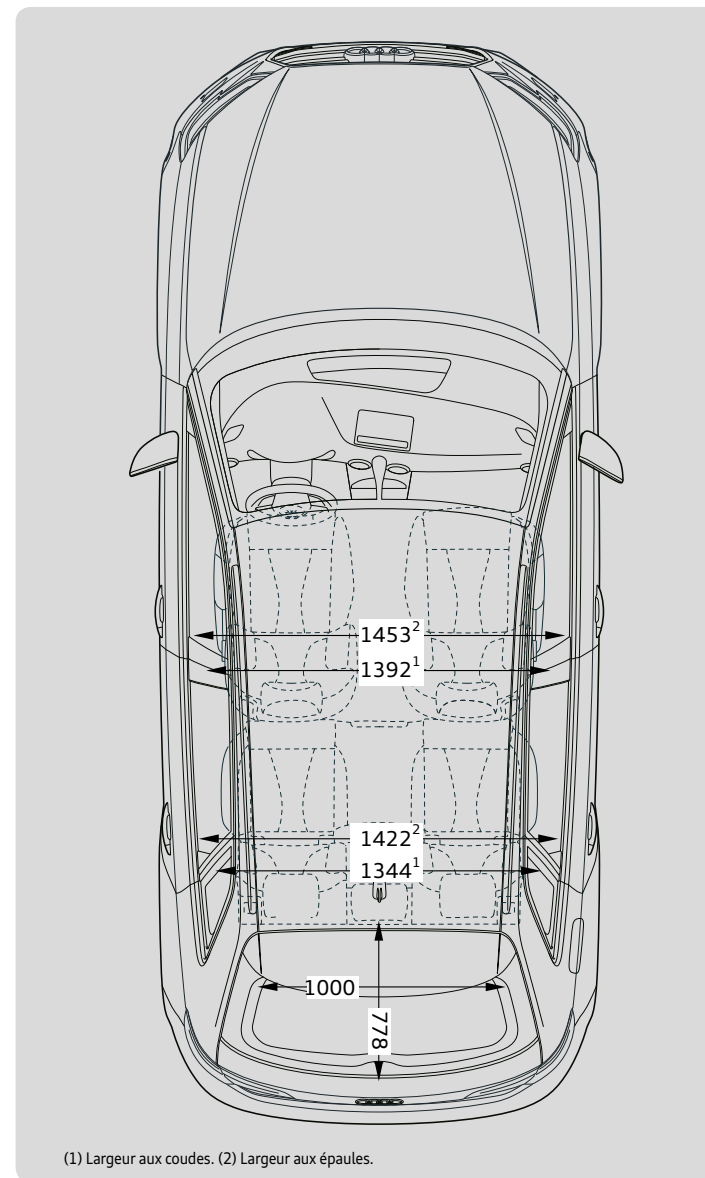
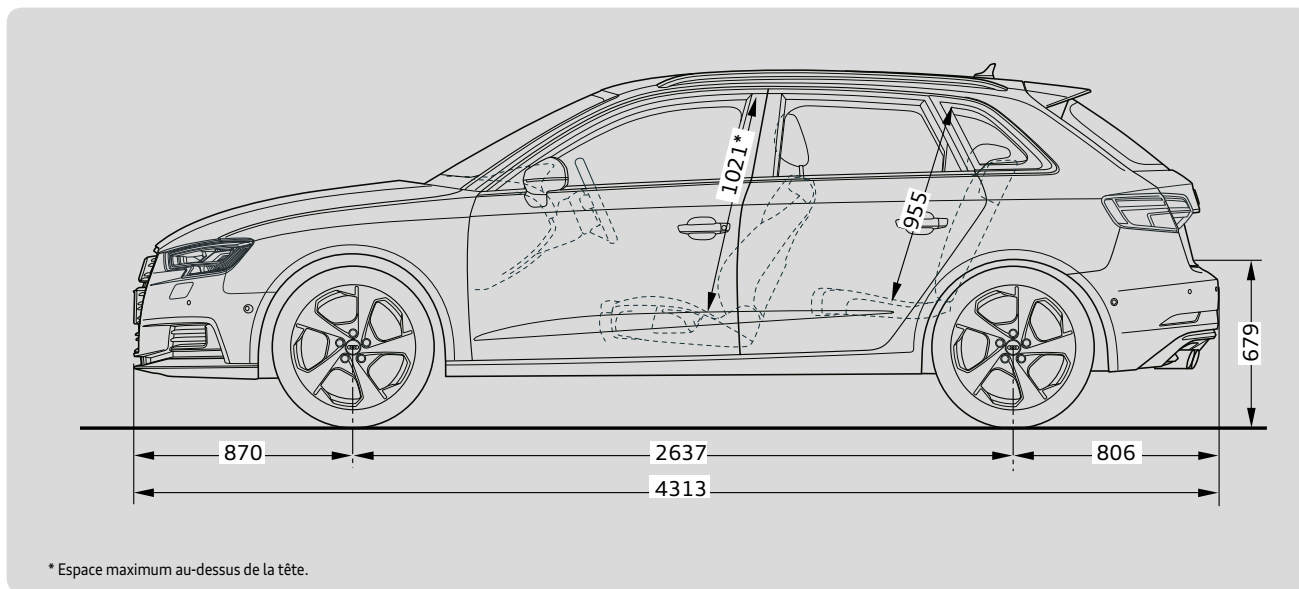
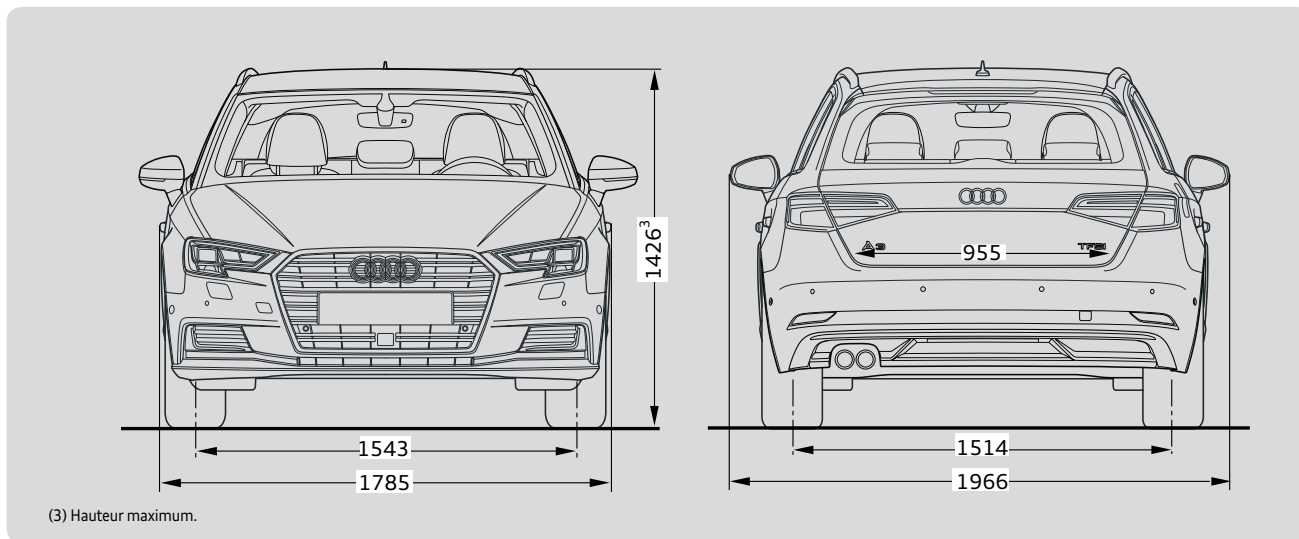

A3 e-tron

		1.4 TFSI plug-in hybrid (204 ch)
Moteur		
Puissance maxi en ch (kW) à tr/mn		150 (110) / 5 000 - 6 000
Nombre de cylindres / soupapes		4 / 16
Cylindrée (cm ³)		1 395
Couple maxi (Nm) à tr/mn		250 / 1 600 - 3 500
Moteur électrique		
Puissance maxi en ch (kW)		102 (75)
Couple maxi en Nm		330
Moteurs combinés		
Puissance maxi en ch (kW)		204 (150)
Couple maxi en Nm		350
Transmission		
Transmission		Plug-in hybrid / aux roues avant
Boîte de vitesses		S tronic 6
Poids - Volumes		
Poids à vide (kg) / Total maxi autorisé en charge (kg)		1 540 / 2 050
Remorque freinée sur rampe 8 % / 12 % / non freinée (kg)		1 600 / 1 400 / 750
Volume du coffre / Banquette arrière rabattue (l)		280 / 1 120
Volume du réservoir de carburant (l)		40
Performances - Consommation		
Vitesse maximale (km/h) sur circuit : hybride / électrique		222 / 130
Accélération de 0 à 100 km/h (s)		7,6
Batterie haute puissance (pour la propulsion électrique)	Type de batterie	Lithium - Ion
	Capacité (kWh)	8,8
	Temps de charge (prise domestique / industrielle)	3H45 / 2H15
Carburant		Super sans plomb, 95 ROZ
Consommation cycle mixte (l/100 km)	Jantes 17 ^{m(1)}	1,7
	Jantes 18 ^{m(1)}	1,8
Emissions massiques en cycle mixte CO ₂ (g/km)	Jantes 17 ^{m(1)}	38
	Jantes 18 ^{m(1)}	40
Autonomie maximum en mode 100% électrique (km)	Jantes 17 ^{m(1)}	48
	Jantes 18 ^{m(1)}	45
Puissance fiscale (CV) ⁽¹⁾	Jantes 17 ^{m(1)}	6
	Jantes 18 ^{m(1)}	6
Norme antipollution		EU6
Start/Stop / Récupération d'énergie		Oui / Oui

(1) Valeur estimative. Non encore homologuée.

Caractéristiques techniques A3 Sportback e-tron

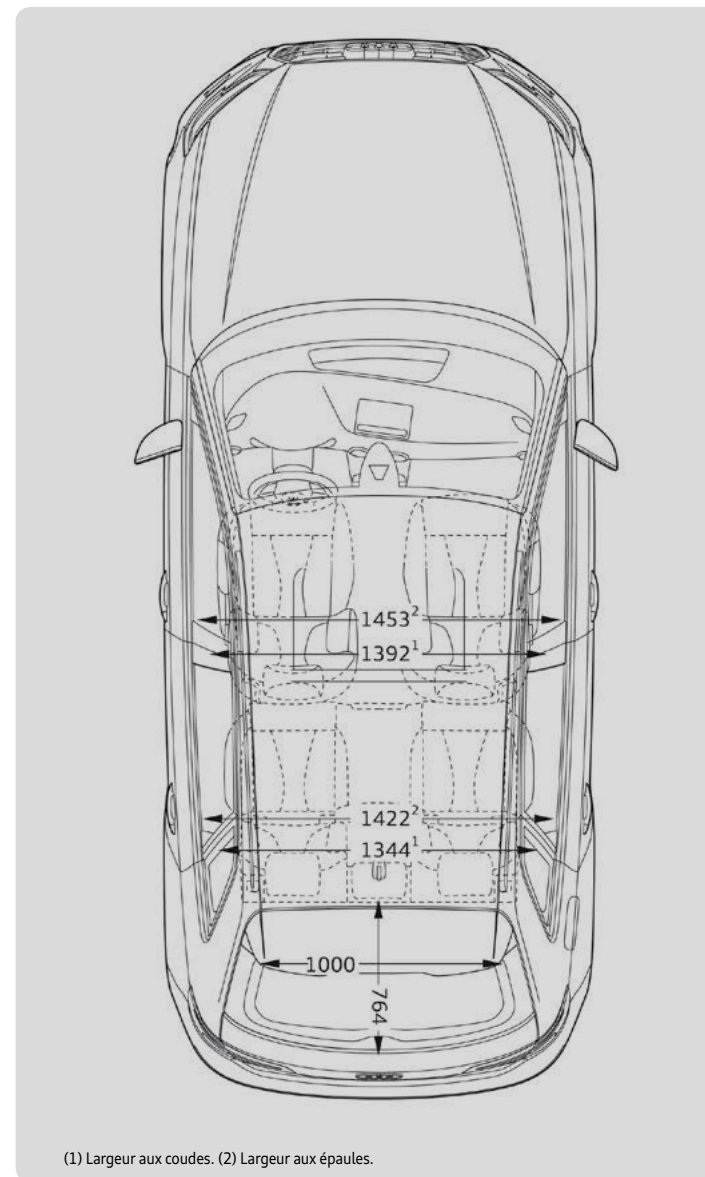
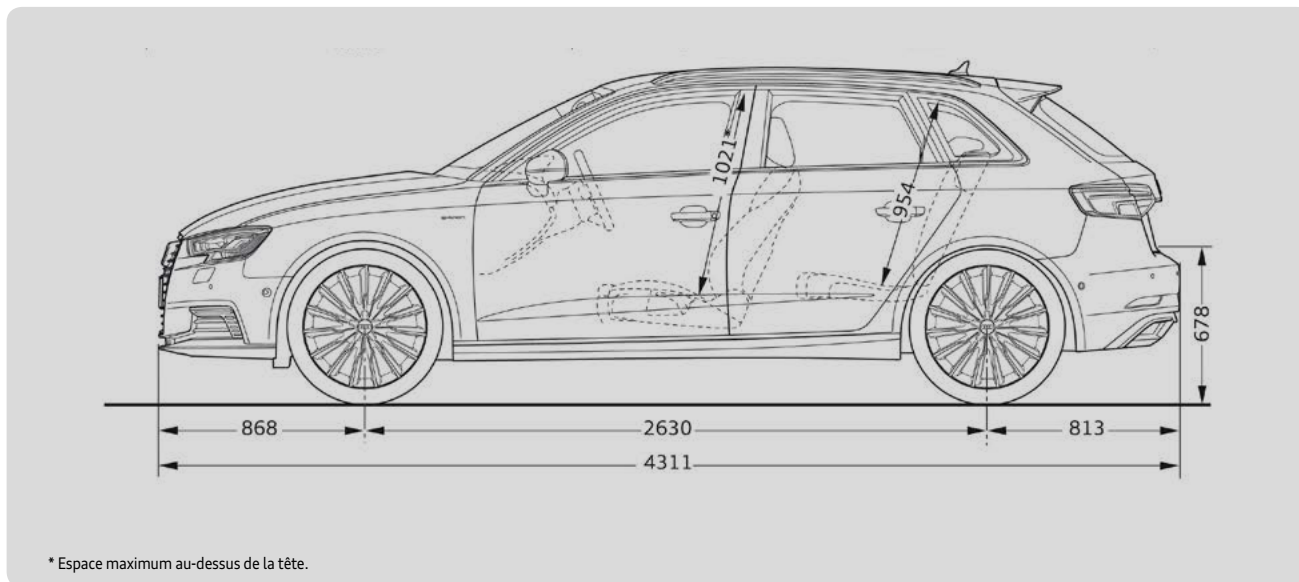
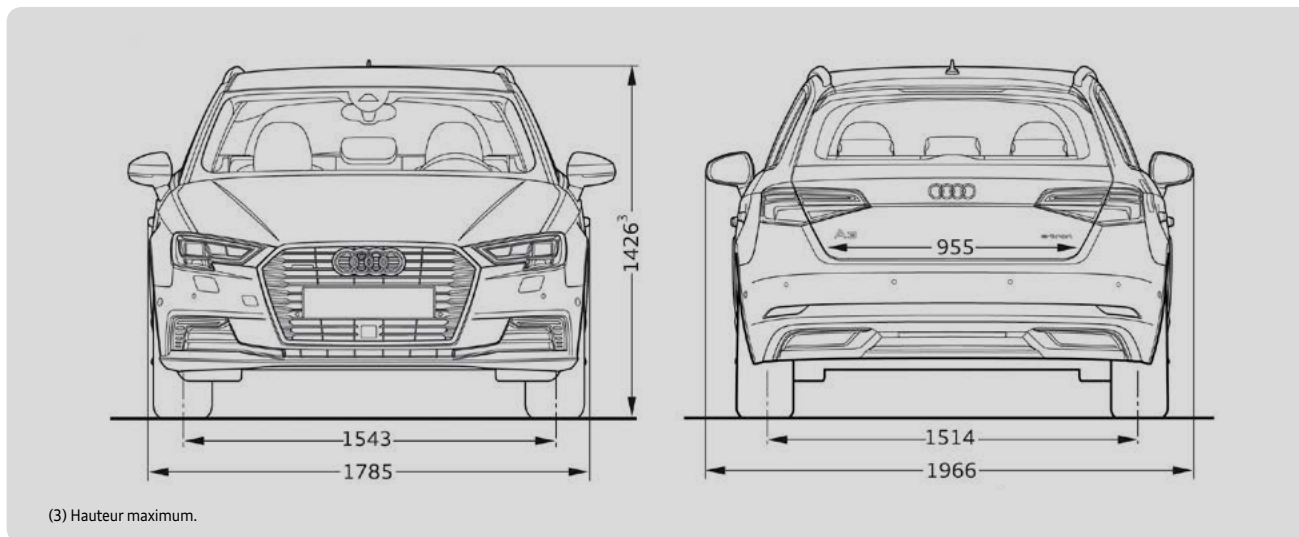

A3 Berline essence

		1.0 TFSI (115 ch)		1.4 TFSI CoD (150 ch)		2.0 TFSI (190 ch)		
Moteur								
Puissance maxi en ch (kW) à tr/mn		115 (85) / 5 000 - 5 500		150 (110) / 5 000 - 6 000		190 (140) / 4 200 - 6 000		
Nombre de cylindres / soupapes		3 / 12		4 / 16		4 / 16		
Cylindrée (cm³)		999		1 395		1 984		
Couple maxi (Nm) à tr/mn		200 / 2 000 - 3 500		250 / 1 500 - 3 500		320 / 1 500 - 4 200		
Transmission								
Transmission		aux roues avant		aux roues avant		aux roues avant		quattro
Boîte de vitesses		manuelle 6	S tronic 7	manuelle 6	S tronic 7	manuelle 6	S tronic 7	S tronic 7
Poids - Volumes								
Poids à vide (kg) / Total maxi autorisé en charge (kg)		1 260 / 1 735	1 280 / 1 755	1 310 / 1 785	1 320 / 1 795	1 365 / 1 840	1 395 / 1 870	1 390 / 1 940
Remorque freinée sur rampe 8 % / 12 % / non freinée (kg)		1 500 / 1 300 / 630	1 500 / 1 300 / 640	1 700 / 1 500 / 650	1 700 / 1 500 / 660	1 800 / 1 600 / 680	1 800 / 1 600 / 690	1 800 / 1 600 / 730
Volume du coffre / Banquette arrière rabattue (l)		425 / -		425 / -		425 / -		390 / -
Volume du réservoir de carburant (l)		50		50		50		55
Performances - Consommation								
Vitesse maximale (km/h) sur circuit		211		224		244	244	242
Accélération de 0 à 100 km/h (s)		9,9		8,2	8,2	6,9	6,8	6,2
Carburant		Super sans plomb, 95 ROZ		Super sans plomb, 95 ROZ		Super sans plomb, 95 ROZ		
Consommation cycles urbain / routier / mixte (l/100 km)	Jantes 16 ⁽¹⁾	5,5 / 3,8 / 4,4	5,4 / 3,9 / 4,4	5,7 / 3,9 / 4,6	5,8 / 4,0 / 4,7	7,3 / 4,4 / 5,5	7,1 / 4,6 / 5,5	7,1 / 4,7 / 5,6
	Jantes 17 ⁽¹⁾	5,7 / 4,0 / 4,6	5,5 / 4,1 / 4,6	5,8 / 4,0 / 4,7	5,9 / 4,1 / 4,8	7,4 / 4,5 / 5,6	7,2 / 4,7 / 5,6	7,2 / 4,8 / 5,7
	Jantes 18 ⁽¹⁾	5,7 / 4,0 / 4,6	5,5 / 4,1 / 4,6	5,9 / 4,1 / 4,8	6,0 / 4,2 / 4,9	7,5 / 4,6 / 5,7	7,3 / 4,8 / 5,7	7,3 / 4,9 / 5,8
	Jantes 19 ⁽¹⁾	—	—	6,1 / 4,3 / 5,0	6,1 / 4,3 / 5,0	7,6 / 4,7 / 5,8	7,4 / 4,9 / 5,8	7,4 / 5,0 / 5,9
Émissions massiques de CO ₂ en cycle mixte (g/km)	Jantes 16 ⁽¹⁾	103	103	106	109	125	125	129
	Jantes 17 ⁽¹⁾	106	106	109	112	128	128	132
	Jantes 18 ⁽¹⁾	107	107	111	113	129	129	133
	Jantes 19 ⁽¹⁾	—	—	114	114	131	131	136
Puissance fiscale (CV) ⁽¹⁾	Jantes 16"	6	6	7	7	10	10	10
	Jantes 17"	6	6	7	8	10	10	10
	Jantes 18"	6	6	8	8	10	10	10
	Jantes 19"	—	—	8	8	10	10	10
Norme antipollution		EU6		EU6		EU6		
Start/Stop / Récupération d'énergie		Oui / Oui		Oui / Oui		Oui / Oui		

(1) Valeur estimative. Non encore homologuée.

A3 Berline diesel

	1.6 TDI (116 ch)		2.0 TDI (150 ch)			2.0 TDI (184 ch)	2.0 TDI (184 ch)	
Moteur								
Puissance maxi en ch (kW) à tr/mn	85 (116) / 3 250 - 4 000		150 (110) / 3 500 - 4 000			184 (135) / 3 500 - 4 000	184 (135) / 3 500 - 4 000	
Nombre de cylindres / soupapes	4 / 16		4 / 16			4 / 16	4 / 16	
Cylindrée (cm³)	1 598		1 968			1968	1 968	
Couple maxi (Nm) à tr/mn	250 / 1 500 - 3 000		340 / 1 750 - 3 000			380 / 1 750 - 3 250	380 / 1 750 - 3 250	
Transmission								
Transmission	aux roues avant		aux roues avant	quattro	aux roues avant	aux roues avant	quattro	
Boîte de vitesses	manuelle 6	S tronic 7	manuelle 6	manuelle 6	S tronic 6	manuelle 6	S tronic 6	
Poids - Volumes								
Poids à vide (kg) / Total maxi autorisé en charge (kg)	1 270 / 1 820	1 295 / 1 845	1 385 / 1 860	1 470 / 1 945	1 395 / 1 870	1 320 / 1 870	1 505 / 1 980	
Remorque freinée sur rampe 8 % / 12 % / non freinée (kg)	1 700 / 1 500 / 650	1 700 / 1 500 / 680	1 800 / 1 600 / 690	1 800 / 1 800 / 730	1 800 / 1 600 / 690	1 800 / 1 600 / 690	1 800 / 1 800 / 750	
Volume du coffre / Banquette arrière rabattue (l)	425 / -		425 / -	390 / -	425 / -	425 / -	390 / -	
Volume du réservoir de carburant (l)	50		50	55	50	50	55	
Performances - Consommation								
Vitesse maximale (km/h) sur circuit	205		224	220	224	241	237	
Accélération de 0 à 100 km/h (s)	10,4		8,6	8,3	8,3	6	6,9	
Carburant	Diesel EN 590		Diesel EN 590			Diesel EN 591	Diesel EN 590	
Consommation cycles urbain / routier / mixte (l/100 km)	Jantes 16 ^{^(1)}	4,5 / 3,6 / 4,0	4,1 / 3,7 / 3,9	4,9 / 3,5 / 4,0	5,6 / 4,1 / 4,7	5,2 / 4,0 / 4,4	5,1 / 3,8 / 4,3	5,4 / 4,3 / 4,7
	Jantes 17 ^{^(1)}	4,6 / 3,7 / 4,1	4,2 / 3,8 / 4,0	5,0 / 3,7 / 4,2	5,7 / 4,2 / 4,8	5,3 / 4,1 / 4,5	5,2 / 3,9 / 4,4	5,5 / 4,4 / 4,8
	Jantes 18 ^{^(1)}	4,7 / 3,8 / 4,2	4,2 / 3,8 / 4,0	5,1 / 3,8 / 4,3	5,8 / 4,3 / 4,9	5,4 / 4,2 / 4,6	5,3 / 4,0 / 4,5	5,6 / 4,5 / 4,9
	Jantes 19 ^{^(1)}	—	—	5,2 / 3,9 / 4,4	5,9 / 4,4 / 5,0	5,5 / 4,3 / 4,7	5,3 / 4,1 / 4,5	5,7 / 4,6 / 5,0
Émissions massiques de CO ₂ en cycle mixte (g/km)	Jantes 16 ^{^(1)}	104	102	104	122	115	114	124
	Jantes 17 ^{^(1)}	107	104	107	125	118	117	127
	Jantes 18 ^{^(1)}	110	105	108	126	119	118	129
	Jantes 19 ^{^(1)}	—	—	110	128	121	119	131
Puissance fiscale (CV) ⁽¹⁾	Jantes 16"	6	6	7	8	8	10	10
	Jantes 17"	6	6	7	8	8	10	10
	Jantes 18"	6	6	7	8	8	10	10
	Jantes 19"	6	6	7	8	8	10	10
Norme antipollution	EU6		EU6			EU6	EU6	
Start/Stop / Récupération d'énergie	Oui / Oui		Oui / Oui			Oui / Oui	Oui / Oui	

(1) Valeur estimative. Non encore homologuée.

Caractéristiques techniques A3 Berline

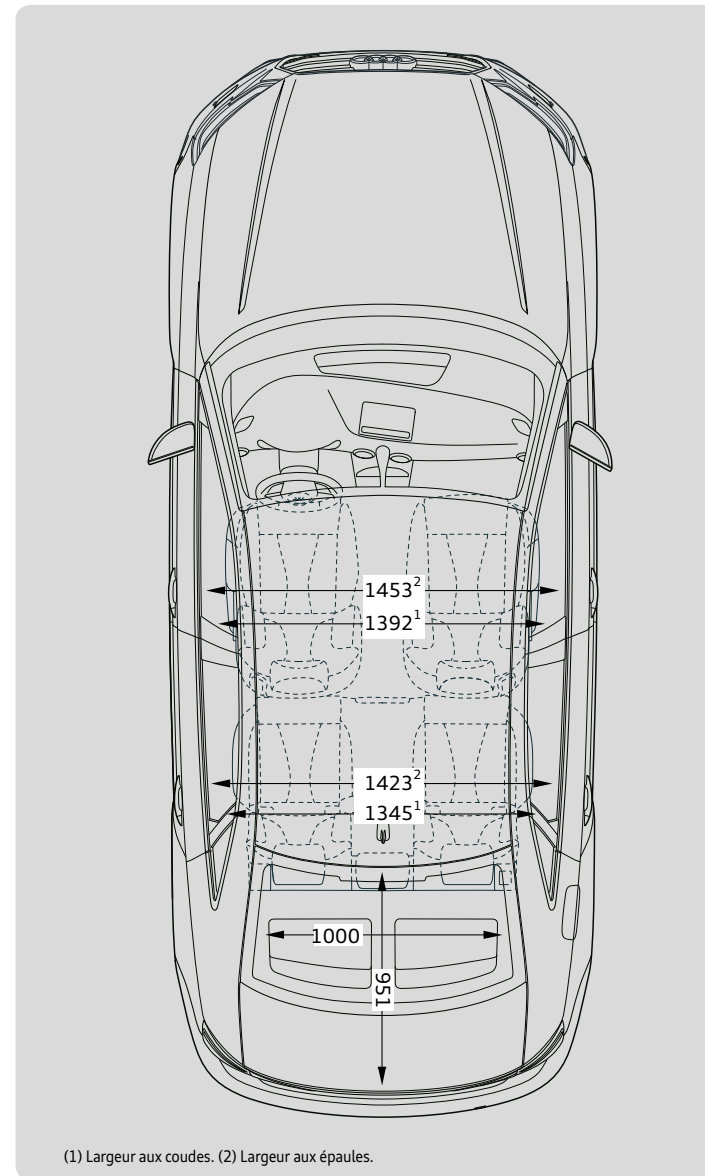
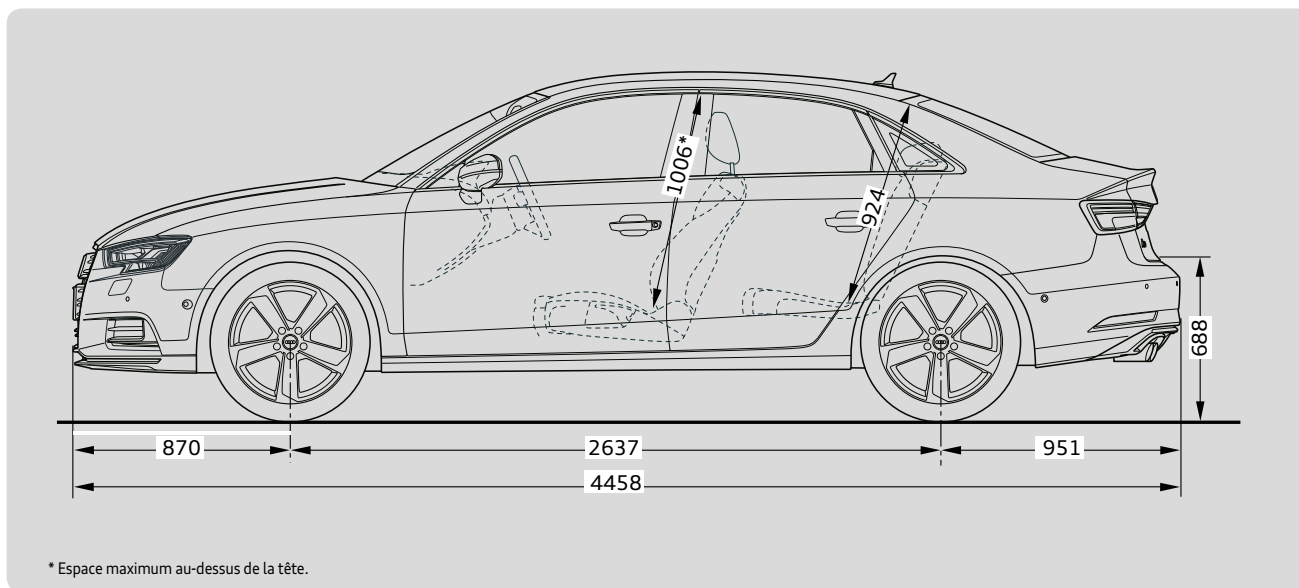
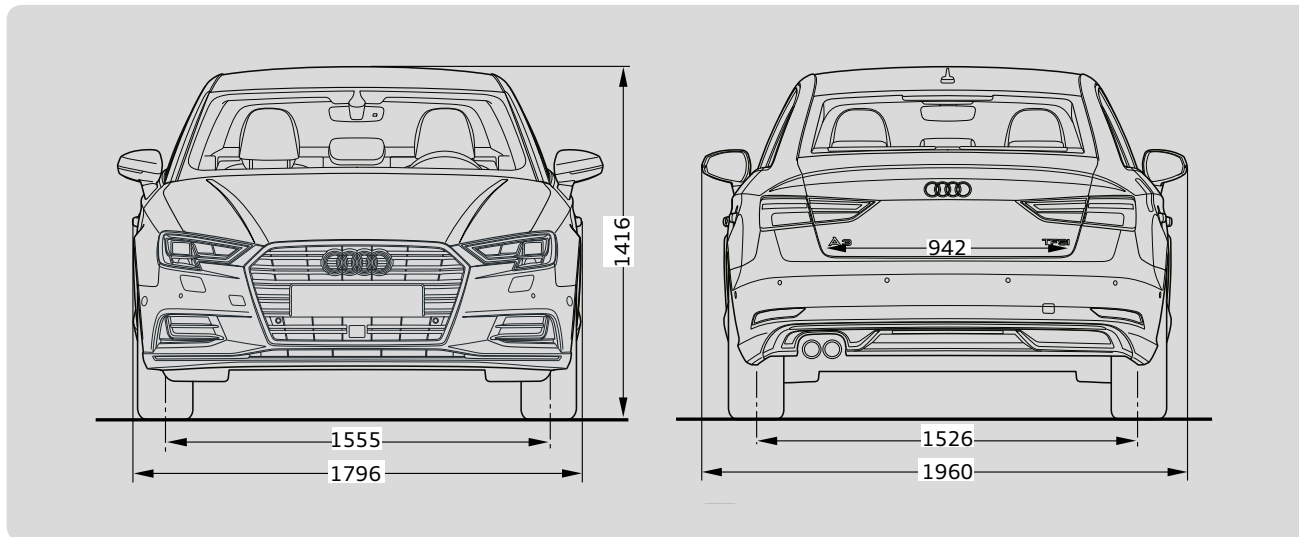

AUDI FRANCE
BP 62
02601 Villers-Cotterêts Cedex
Réalisation ALTAVIA-PARIS

Le modèle, les versions et les équipements présentés dans ce catalogue ainsi que certains services ne sont pas disponibles dans tous les pays. Les automobiles qui figurent sur les photos comportent des équipements en option avec le supplément de prix. Les informations concernant : **possibilités de livraison, aspect, performances, dimensions, poids, consommation et frais d'entretien des véhicules correspondent aux données en notre possession à la date de mise en ligne. Les informations contenues dans le présent document sont modifiables à tout moment et sans préavis. Pour plus d'information veuillez vous rapprocher de votre Distributeur Audi.**

Les matériaux et composants de ce véhicule ont été conçus pour minimiser leur impact sur l'environnement, dans le respect de la réglementation relative aux véhicules hors d'usage. Ont ainsi été privilégiés des composants et matériaux recyclés et/ou ré-employables et/ou valorisables, visant à faciliter le démontage et la dépollution des véhicules hors d'usage ainsi qu'à préserver l'environnement. Tout véhicule en fin de vie peut être cédé gratuitement par son dernier propriétaire aux démolisseurs et broyeurs agréés par les services compétents. Pour plus de renseignements sur la cession des véhicules hors d'usage et/ou les dispositifs mis en place pour prévenir les atteintes environnementales, n'hésitez pas à contacter votre distributeur Audi, ou Audi France, 11, avenue de Boursonne - BP 62 - 02601 Villers-Cotterêts Cedex.

www.audi.fr